

# มือจับแบบฝังสำหรับการปิดสนิท

## EMBEDDED HANDLES FOR AIRTIGHTNESS

PAT.PEND.



FA-816-1-C



FA-816-3



กุญแจ No.T0230  
Key

ครีมอน

ตัวยึด  
โรลเลอร์

มือจับปิดผนึก  
แน่นแบบพิเศษ

ตู้แช่แข็ง  
ปิดสนิท

แบบหมุน  
ผิวเรียบ

แบบเกียร์

มือจับ  
แบบเรียบ

มือจับ  
ป๊อป

มือจับ  
ยก

มือจับสำหรับ  
การรับระดับ

ระบบ  
สลัก

ระบบ  
เซียว

เชื่อมต่อ

แบบ  
ตะขอ

มือจับ  
แบบล็อคได้

มือจับ  
แบบ L

มือจับ  
แบบ T

แบบกลม  
ขนาดเล็ก

ปุ่มกด

มือจับ

ลูกบิด

ชิ้นส่วนสำหรับยึด  
กำแพง

ข้อต่อ  
เชื่อมต่อ

ลวด

SPECIALY-EQUIPPED HANDLES

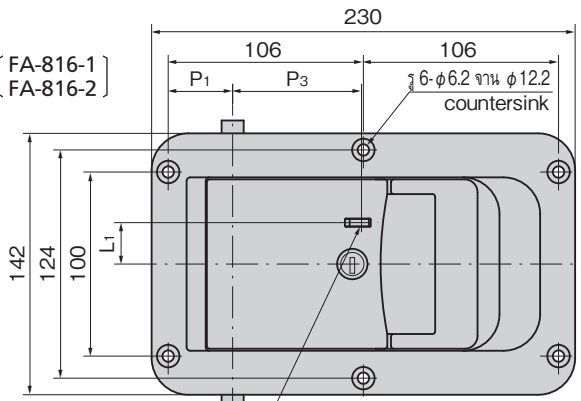

ตำแหน่งรูสำหรับก้านกระทุ้งนิรภัย  
(ด้านใน/ด้านหลัง)  
Hole position for inside  
safety push rods (rear)

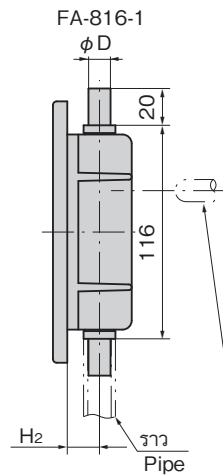

สำหรับรถตู้แช่แข็ง  
หรือแช่เย็น  
For chill & cold  
storage vehicles

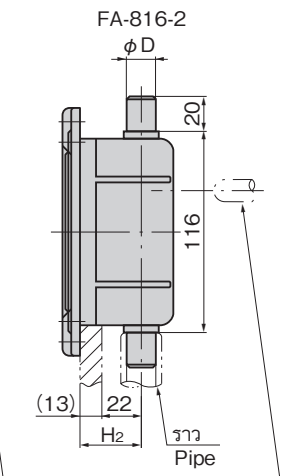

ก้านกระทุ้งนิรภัย (FC-705,  
FC-706 ชิ้นส่วนตัวเลือก)  
Inside safety push rods  
(FC-705 · FC-706 option)

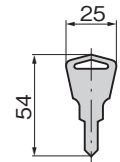

สำหรับรถบรรทุก  
For dry van

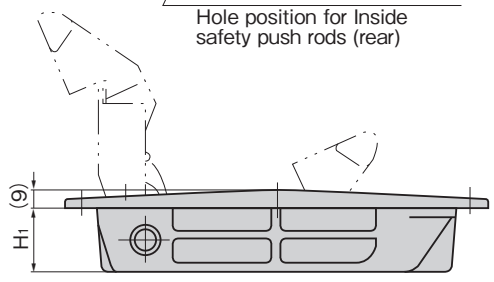

ขนาดการเจาะรูพาดแนล  
Panel drilling dimensions  
(FA-816-1, FA816-2)

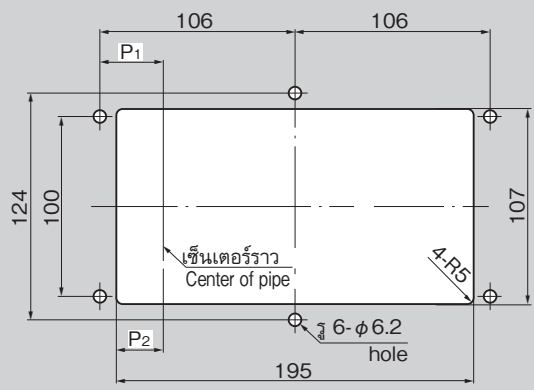

ตัวอย่างการใช้  
Example of application

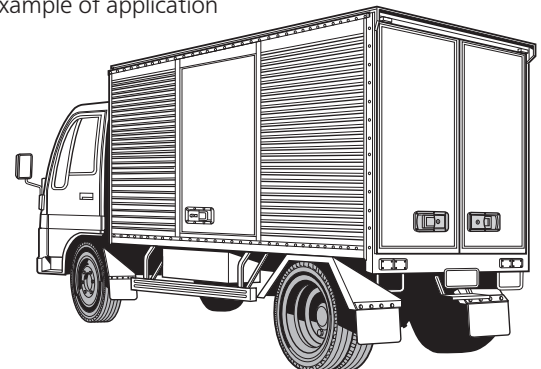

สภาพภายนอกของประตูเรียบร้อย  
Appearance of the doors is neat.