

มือจับแบบฝังสำหรับการปิดสนิท

EMBEDDED HANDLES FOR AIRTIGHTNESS

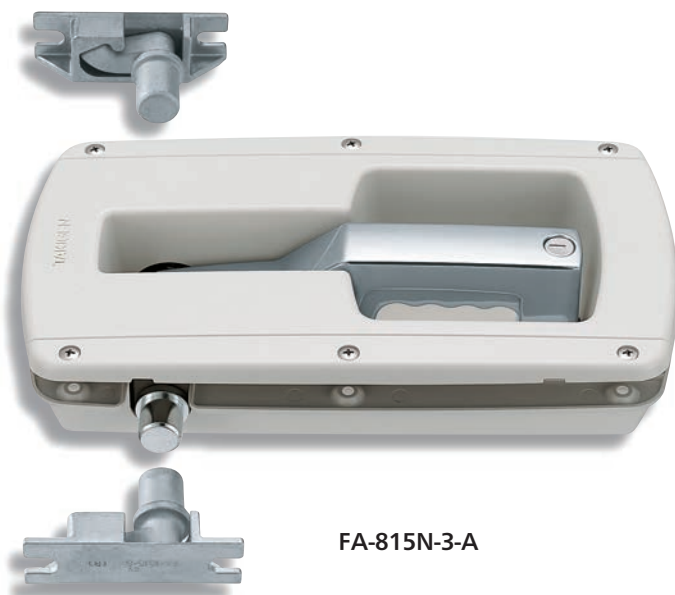

FA-815N-3-A

กุญแจ No.T0230
Key

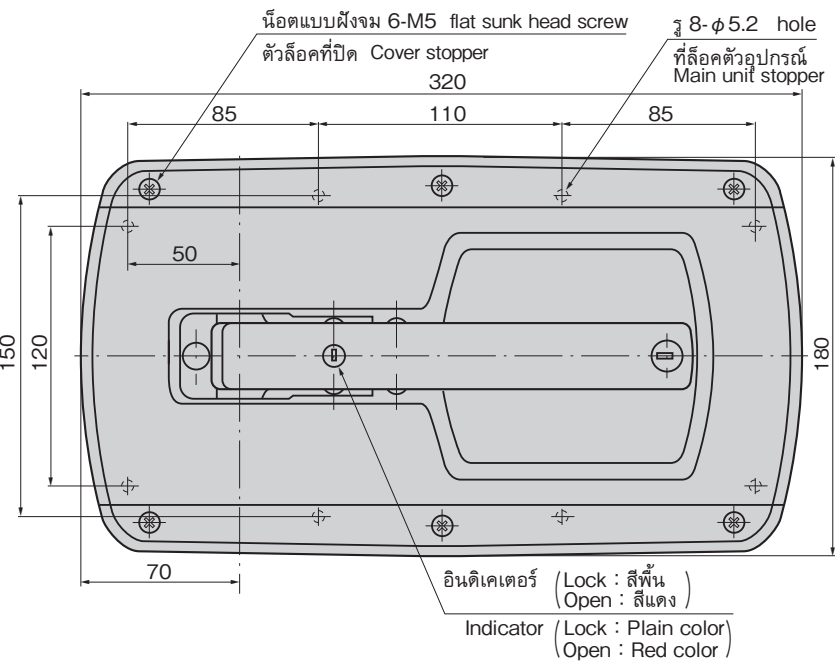
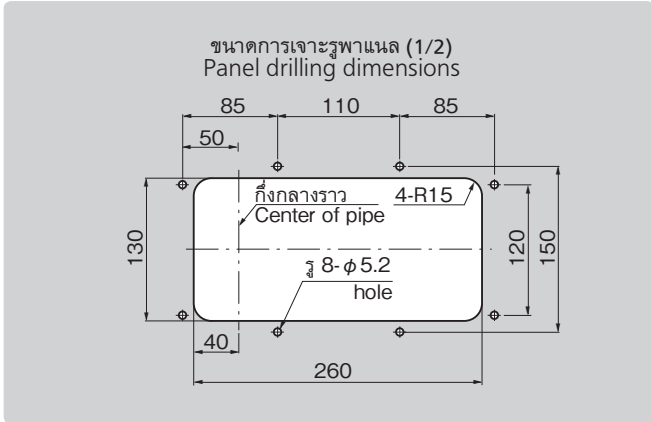

ลักษณะเด่น Feature

- PAT.PEND.
- ตัวราวถูกติดตั้งที่ด้านในประตู สภาพภายนอกดูเรียบร้อยและเกิดเป็นรูปลักษณ์ใหม่ของรถตู้
 - สามารถเลือกเส้นผ่านศูนย์กลางราวได้ 3 ขนาด (φ27.2, φ21.7, φ16)
 - ใช้แบบสลักล็อค การใช้งานมือจับจึงง่ายและมีความปลอดภัยสูง
 - หากติดก้านกระทุ้งนิรภัย (FC-705, FC-706) ในห้องเก็บของ จะสามารถหนีออกมาได้แม้ถูกขังไว้
 - โถงราวด้านในของประตูเรียบร้อกว่าการใช้ FA-1820-G หรือ FA-815-G
 - ที่ครอบกุญแจเป็นกุญแจเปลี่ยนได้พร้อมแผ่นปิดกันฝุ่น
 - สามารถตรวจที่อินดิเคเตอร์ได้ จึงทำให้ไม่ลืมใส่กุญแจ
 - แบบใช้ได้ทั้งชายและขวา
- The pipes are installed in the inner part of the doors, making the vehicle's body neat and creating a distinctive image.
 - Selection of pipe in three different diameters (φ27.2, φ21.7 and φ16) is available.
 - The trigger method is adapted so that an easy handling and higher security can be achieved.
 - If the safety push rod (FC-705·FC-706) is installed in the storage of container, it helps a person working inside to get out of the storage in case locked up by mistake.
 - Using FA-1820-G or FA-815-G as the pipe guides in the inner part of the doors makes the appearance neat.
 - The lock device has a dust proof shutter and the key is reversible.
 - Being able to check using the indicator means no more forgetting to lock the door.
 - For both left-hand and right-hand use.

- ข้อมูลจำเพาะ
- วัสดุ: มือจับ: ซิงค์อัลลอย (ZDC)
บอติ: โลหะผสมอะลูมิเนียม (ADC)
ที่ปิด: พลาสติก AAS
ที่ปิดด้านหลัง: พลาสติก AAS
 - การจัดการผิวหน้า: มือจับ: ซุบโครเมียม (MZCr)
บอติ: ซุบเซอร์โคเนียม
 - สีมาตรฐาน: ไวท์คริสตัล
 - อุปกรณ์ที่แนบมา: กุญแจ 2 ดอก/ตะขอ/ที่รองรับเคเบิลล็อค (FA-1815-S) กรุณาดูอ้างอิงรายละเอียดที่หน้า 166/167

- การใช้งาน
- สำหรับประตูแบบบางเช่น รถจัดท่าพิเศษ คอนเทนเนอร์ รถบรรทุก
- กำหนดส่ง
- สินค้ามาตรฐาน...กรุณาติดต่อสอบถามถึงกำหนดส่งมอบ
- หมายเหตุ
- มือจับและราวไม่ได้ประกอบเป็นชิ้นเดียวกัน ราวมีจำหน่ายแยก

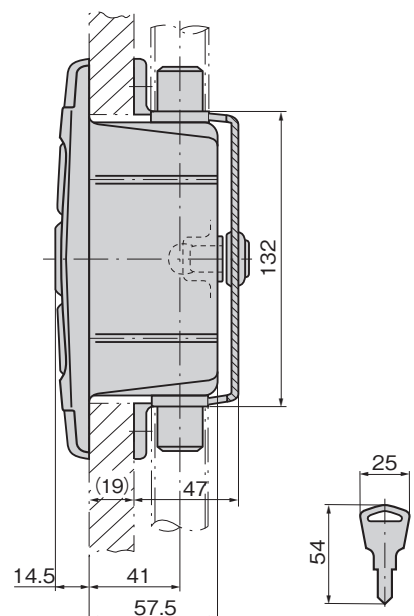

CREAMON

ตัวยึด
โรลเลอร์

มือจับปิดหนัก
แบบพิเศษ

ตู้แช่แข็ง
ปิดสนิท

แบบหมุน
ผิวเรียบ

แบบเกียร์

มือจับ
แบบเรียบ

มือจับ
ป๊อป

มือจับ
ยก

มือจับสำหรับ
การรับระดับ

ระบบ
สลัก

ระบบ
เชียว

เชื่อมต่อ

แบบ
ตะขอ

มือจับ
แบบล็อคได้

มือจับ
แบบ L

มือจับ
แบบ T

แบบกลม
ขนาดเล็ก

ปุ่มกด

มือจับ

ลูกบิด

ชิ้นส่วนสำหรับยึด
กำแพง

ข้อต่อ
เชื่อมต่อ

ลวด

※ข้อต่อ A, B, C เหมือนกับ FA-815N-1, FA-815N-2
※Joints A, B and C of this product are identical with those for FA-815N-1 and FA-815N-2.