

# 精密バイス PRECISION VICE

(mm)

品番	締付力 (kN)	L	W	H	h1	h2	A	B	C	D	E (巾×深さ)	F	ℓ	G	付属レンチ	質量 (kg)	メーカー希望小売価格
SPV 30H	5	95	60	50	25	25	25	30	30	M5	6×4	4.5	53	6(90°)	—	1.8	69,600
SPV 80H	8	165	70	62	30	32	33	80	45	M6	7×7	9	138	6(90°)	—	4.0	102,660
SPV120H	8	212	90	80	40	40	40	120	50	M6	8.8×7	9	183	6(90°)	—	8.1	146,160
SPV165H	10	300	125	90	40	50	60	165	70	M8	11×7	12	248	7(90°)	10	18.0	207,060
SPV 80	8	160	70	62	30	32	33	80	45	M6	8×7	9	—	6(90°)	5	3.0	83,520
SPV115	10	212	90	80	40	40	40	115	55	M6	10×7	12	—	6(90°)	5	6.6	146,160
SPV150	12	285	125	100	50	50	45	150	78	M8	14×12.5	18	—	11.5(90°)	10	15.0	174,000

- 材質・硬度 SKS3・HRC60
- 平行度 0.002/100mm以内
- 直角度 0.005/100mm以内

- 高精度仕上げの超精密加工用精密バイスです。
- 研削・切削・穴あけ等広範囲な活用ができます。
- 丸物加工用V溝（G）が移動ジョーのヨコ方向あるいは、タテ・ヨコ方向（SPV80～150）についてます。
- サブゼロ処理を施しており、経年変化が極小です。

※機械テーブルへの設置には、バイス用クランプ（219頁）をご利用下さい。

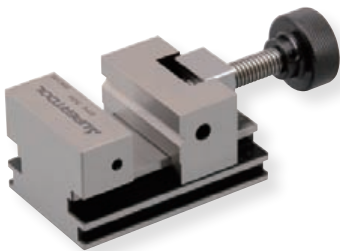

SPV30H

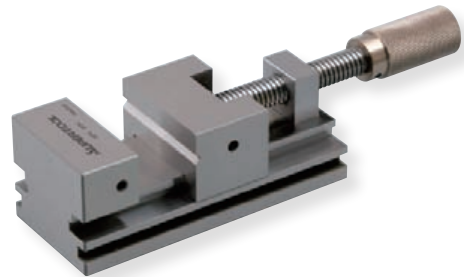

SPV80H・120H

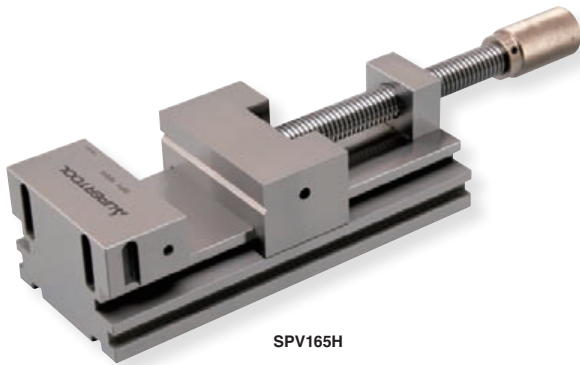

SPV165H

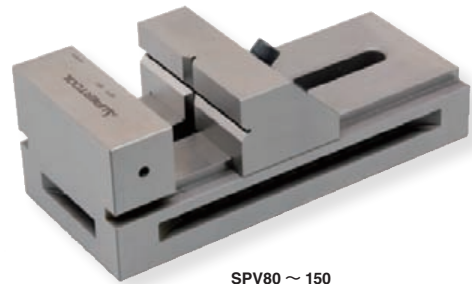

SPV80～150

### ★ハンドルタイプ

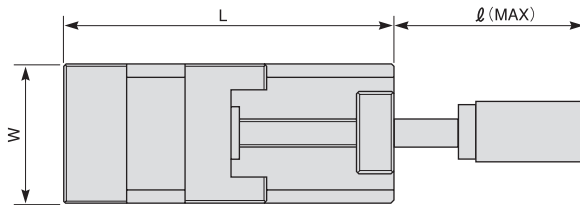

### ★レンチタイプ

