

ML-1000-4H2

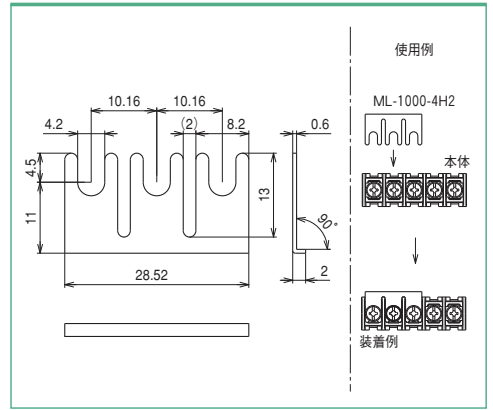

■仕様	
極数 (P)	3
適合商品	ML-50、ML-51

■寸法図



発注型番▶
ML-1000-4H2
ご注文例▶
ML-1000-4H2

端子台
スクリューレス

ML-1000-4H3



■仕様	
極数 (P)	2
適合商品	ML-260 (M4)

■寸法図

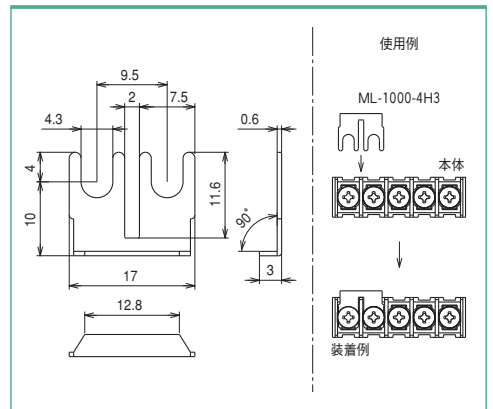

発注型番▶
ML-1000-4H3
ご注文例▶
ML-1000-4H3

端子台

ヒューズホルダー

表示灯

ツマミ

ML-1000-4H4



■仕様	
極数 (P)	3
適合商品	ML-260 (M4)

■寸法図

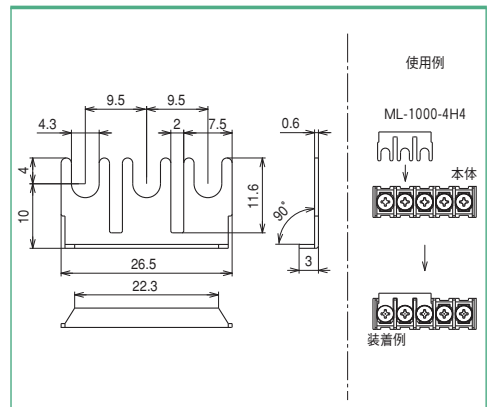

発注型番▶
ML-1000-4H4
ご注文例▶
ML-1000-4H4

コンセント・コネクタ

スイッチ

ターミナル・チップジャック

その他

中止品



※ジャンパー金具を装着できる商品は、272P～273Pをご覧ください。
※2段型、3段型端子台の上段、中段にジャンパー金具を使用した場合、使用した段の下の段のネジ取外し等の際干渉する場合がございますのでご注意ください。
※ジャンパー金具ご使用の際は、絶縁距離にご確認ください。