

換気ファンフード(屋外用：FK型) IPX4

PAT.(商品コード0528)

RoHS

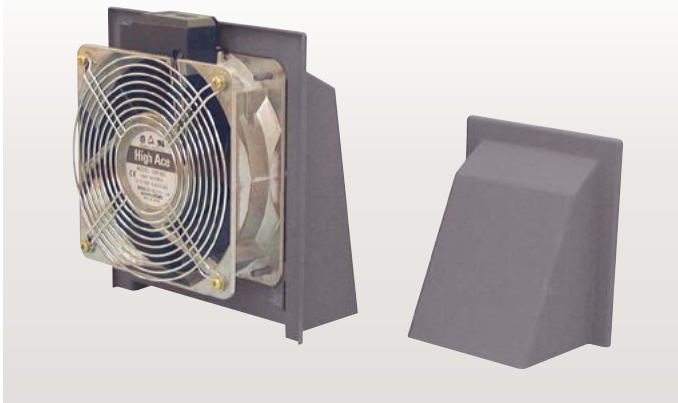

用途

操作盤・制御盤・キュービクル等の換気ファンとしてご使用ください。

特長

- 1.取付けが簡単です。表面からパネル穴にはめ込み、裏面から換気ファンをビス止めするだけで取付けできます。
- 2.フード、ファン、フィンガーガード、電源コード(1m)がセットとなっておりますので、そのままご使用いただけます。
- 3.ファン径に対してフード開口部面積を同程度確保したい場合は、押え板を使うことにより、ワンサイズ大きなフードを組付けることもできます。

番号	部品名	仕様	
		銅板製	ステンレス製
①	フード	銅板 1.6mm 下塗り付き	SUS304 1.5mm
②	付属ファン	山洋電気社製：コード(1m)、フィンガーガード付	
③	フィルター	不織布フィルター	
④	防虫網	SUS304 16メッシュ	

※⑤防水パッキン(粘着テープ付)は①フード塗装後に貼付けてください。

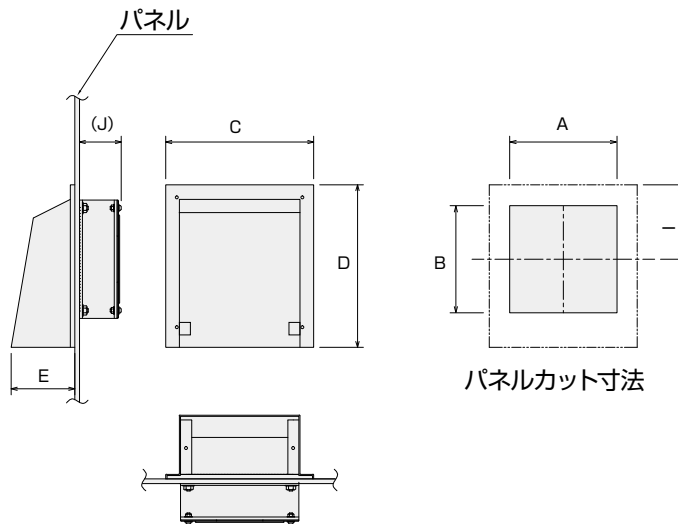

パネルカット寸法

取付方法

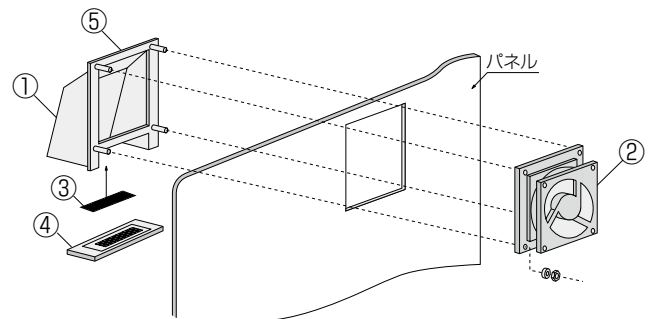

換気ファンをお客様で別途ご用意される場合、フードのみのご購入もできます。品番末尾に「-FN」を付けてご注文ください。また、ファンを使わずフードのみをパネルに取り付けたい場合は、下図のように別途オプションパーツ(FKW-12, FKW-16)をご購入下さい。

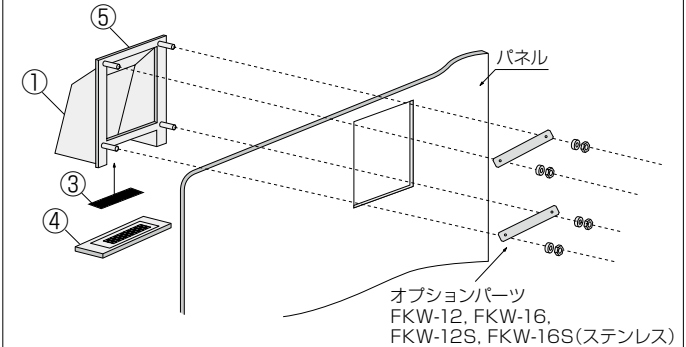

オプションパーツ
FKW-12, FKW-16,
FKW-12S, FKW-16S(ステンレス)

銅板製

品番 ()内は付属ファン200V仕様	パネルカット寸法 A×B	外径寸法 C×D		E	I	(J)	スタッド径	付属ファン 山洋電気製 AC100V(AC200V)			交換用フィルター
		ファン品番	サイズ					最大風量(m³/min) 50/60Hz			
FK-12(FK-12-2V)	110×110	132	150	86	62.5	(43)	4-M3	109S005(109S008)	120角	0.73/0.81	FKF-12
FK-16(FK-16-2V)	145×145	200	220	86	100.8	(57)	4-M5	109-601(109-602)	160角	2.29/2.74	FKF-16
F16-K12(F16-K12-2V)	145×145	200	220	86	100.8	(43)	4-M5	109S005(109S008)	120角	1.88/2.12	FKF-16
F20-K16(F20-K16-2V)	235×190	250	270	106	103	(57)	4-M6	109-601(109-602)	160角	5.20/6.16	FKF-20

※下塗り：ロックペイント社製050-4113。上塗りに特殊塗装をされる場合はご相談ください。詳細は巻末の技術資料をご参照ください。

ステンレス製

品番 ()内は付属ファン200V仕様	パネルカット寸法 A×B	外径寸法 C×D		E	I	スタッド径	付属ファン 山洋電気製 AC100V(AC200V)			交換用フィルター
		ファン品番	サイズ				最大風量(m³/min) 50/60Hz			
FK-12S(FK-12S-2V)	110×110	132	150	86	62.5	4-M3	109S005(109S008)	120角	0.73/0.81	FKF-12
FK-16S(FK-16S-2V)	145×145	200	220	86	100.8	4-M5	109-601(109-602)	160角	2.29/2.74	FKF-16
F16-K12S(F16-K12S-2V)	145×145	200	220	86	100.8	4-M5	109S005(109S008)	120角	1.88/2.12	FKF-16
F20-K16S(F20-K16S-2V)	235×190	250	270	106	103	5-M6	109-601(109-602)	160角	5.20/6.16	FKF-20

※ステンレス製品については別途クリア塗装仕上も承ります。

注意・締付ナットは均等に締付けてください。

・適正締付トルクはFK-12:0.69N・m(7kgf・cm)、FK-16及びF16-K12:0.98N・m(10kgf・cm)、F20-K16:1.47N・m(15kgf・cm)

※この製品の仕様は改良のため予告なく変更する場合があります。※製品には上塗り塗装を施してご使用ください。