

単位：mm

集電アーム

移動する機器に取り付け、トロリール本体から機器へ電気を供給する場合に使用します。

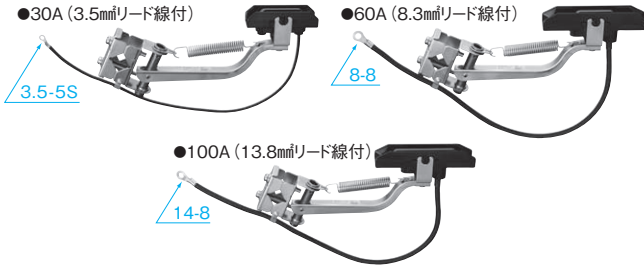

注) ステンレス製本体と組み合わせた場合、集電アームの定格電流は、下表の1/2となります。

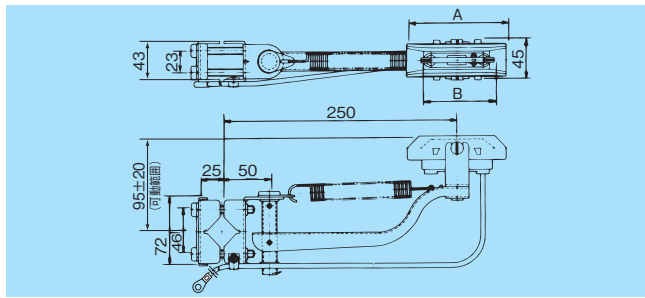

在庫区分	品番	定格	トロリール本体の最小回転半径	質量 kg	A	B	入数		希望小売価格 (税抜)
							内	外	
(M)	DH5240K1	30A	800mm	0.8	105	77	1	3	7,560円
(M)	DH5241K1	60A	1,200mm	1.0	158	76	1	3	12,100円
(M)	DH5242K1	100A	2,400mm	1.1	158	118	1	3	13,800円

●タンデム型の場合

回路分割や乗り移りライン、また特に離線をきらう用途には集電アームを2コ組み合わせて、タンデム型でご使用ください。



ピックアップガイド(特注品回)

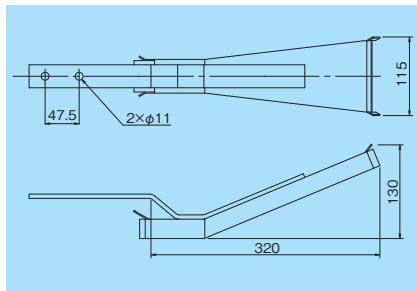

●60A・150A・200A・300A共用

●ラインの中で部分的にトロリールが使われている場合でも、集電アームが空間からトロリール内にスムーズに入れる構造になっています。なお、集電アームはセンタリング付をお使いください。

集電アームセンタリング付

ピックアップガイド(※)で乗り移り部のあるラインに使用する集電アームです。



注) ステンレス製本体と組み合わせた場合、集電アームの定格電流は、下表の1/2となります。

※ピックアップガイドとは、ラインの中で部分的にトロリールが使われている場合でも、集電アームが空間からトロリール内にスムーズに入れるようにするための特別注文品です。

在庫区分	品番	定格	リード線	質量 kg	入数		希望小売価格 (税抜)
					内	外	
(30)	DH52401K1	30A	3.5mm付	0.8	—	3	11,700円
(60)	DH52411K1	60A	8.3mm付	1.0	—	3	16,300円
(100)	DH52421K1	100A	13.8mm付	1.1	—	3	17,900円

集電アーム用横向き支持部材

- 集電アーム30A・60A・100A共通。
- 集電アームを横向きに使用する場合、下図のように集電アームのベースにセットしてください。



注) 本カタログP.32掲載の集電アーム用です。これより前のタイプの集電アームには使用できません。
注) 垂直曲がりの場合は、当社へお問い合わせください。

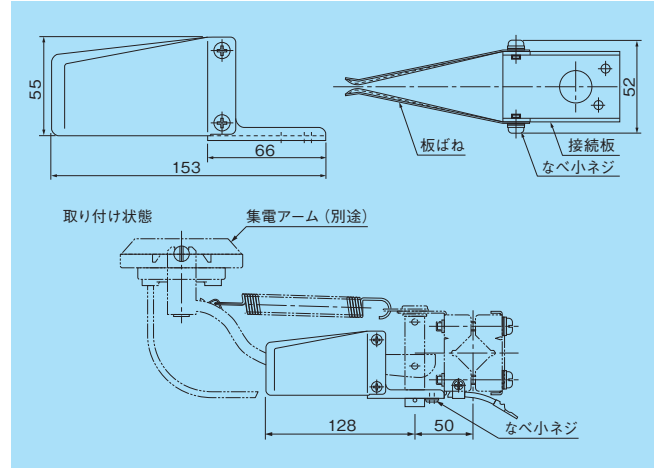

在庫区分	品番	質量 kg	入数		希望小売価格 (税抜)
			内	外	
(M)	DH5249	0.66	1	24	6,200円

組立図

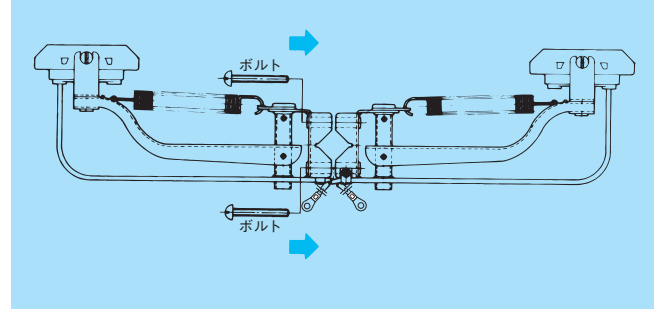

導体クリーナー(アーム付)

トロリール導体面の清掃に使用します。定期的に、集電アーム取付角棒にセットして走行させてください。



在庫区分	品番	質量 kg	入数		希望小売価格 (税抜)
			内	外	
(30)	DH52409K1	0.7	—	3	15,600円