

適用する軸

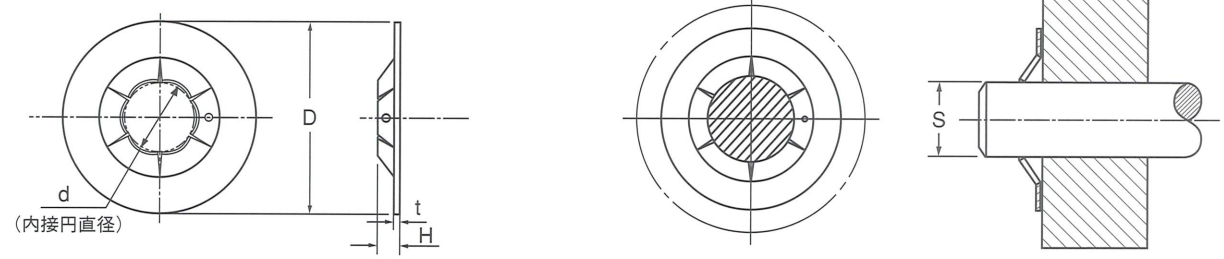

単位：mm

サイズNo.	ナ ッ ト					適用する軸	
	d		D	H (参考)	t	S	
	基本寸法	公差				基本寸法	公差
SPN-	1.2	1.1	0	4.5	0.8	0.25	1.2
	1.5	1.4		5.2	0.8	0.25	1.5
	2	1.9		6	0.8	0.25	2
	2.4	2.3		7	0.85	0.25	2.4
	2.6	2.5		7	0.85	0.25	2.6
3	2.9	0	10	1.15	0.3	3	+0.04 -0.03
4	3.9		12	1.3	0.3	4	
5	4.9		14	1.5	0.4	5	
6	5.9		16	1.75	0.4	6	
8	7.9		17.5	1.4	0.5	8	
10	9.9		21	1.8	0.7	10	
12	11.9		27	2.45	0.9	12	

材質:ばね用鋼 硬さ:40~50HRC 表面処理:ACP(磷酸塩被膜)
材質:ばね用ステンレス鋼

注意点

1. 相手軸の硬さが高い場合や、硬い被膜が出来る表面処理(ニッケルめっき、クロムめっきなど)がされていると、使用出来ない場合がありますのでご注意ください。
2. 市場性の無い製品は在庫が無い場合があります。ご採用の際は事前にご確認ください。

プッシュナット穴用 ※受注生産品

適用する穴

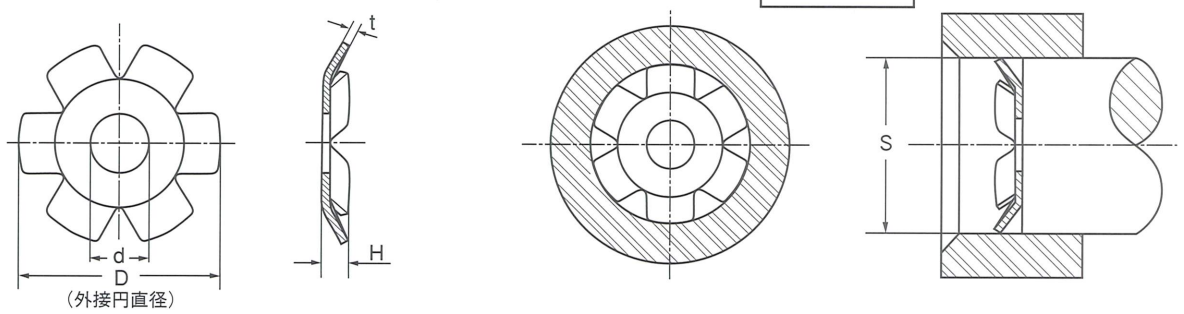

単位：mm

サイズNo.	ナ ッ ト					適用する穴	
	D		d	H (参考)	t	S	
	基本寸法	公差				基本寸法	公差
RPN-	6	6.2	±0.1	1	1	0.3	6
	8	8.2		1.8	1.2	0.3	8
	10	10.2		3	1.4	0.4	10

材質:ばね用鋼 硬さ:40~50HRC 表面処理:ACP(磷酸塩被膜)

注意点

1. 相手軸の硬さが高い場合や、硬い被膜が出来る表面処理(ニッケルめっき、クロムめっきなど)がされていると、使用出来ない場合がありますのでご注意ください。