

NTNパーツフィータ

小型周波数可変 コントローラ

K-ECF25



基本型, 高機能型

K-ECF25, K-ECG25

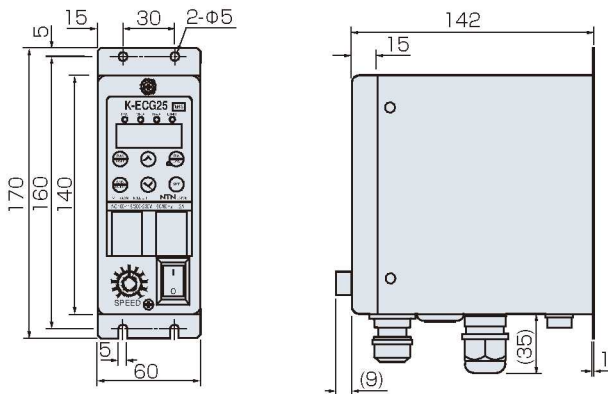

K-ECH45, K-ECJ45

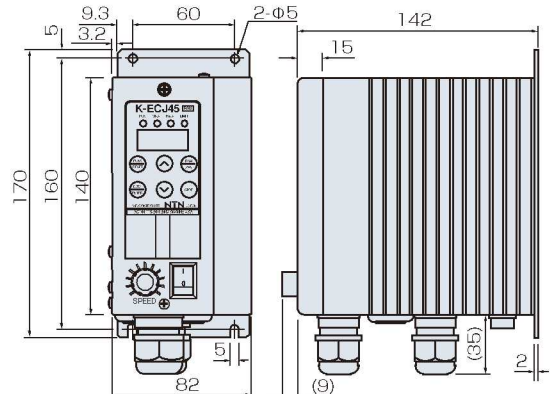

K-ECK96

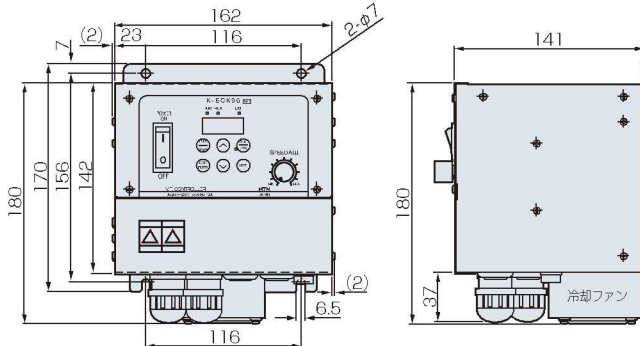

※定振幅機能を使用するには別途振幅センサ (K-P1398) が必要です。

K-UE083

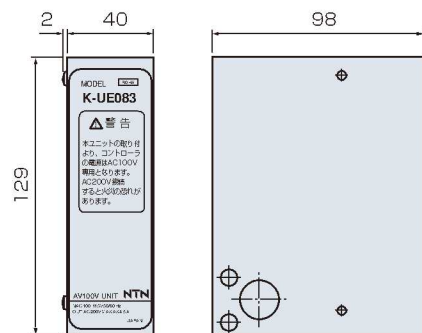

※コントローラの側面に固定されますので、取付穴はありません。

K-P1398

K-ECG25, K-ECJ45に付属

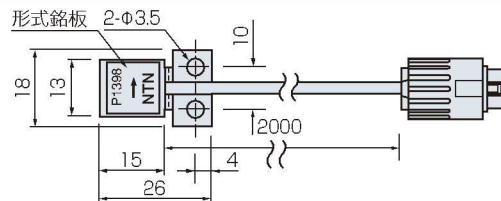

品番	制御機能	制御容量 (A)	電源電圧 (V)	適用本体
K-ECF25	外部制御+センサによるON・OFF制御+運転指示	2A	100/200V	K10~K16, K20(200V), K25(200V), Sシリーズ, Vシリーズ (200V)
K-ECG25	外部制御+センサによるON・OFF制御+運転指示+共振点追従・定振幅			
K-ECH45	外部制御+センサによるON・OFF制御+運転指示	4.5A	100/200V	N32, N40, G50・1, K20(100V), N25(100V), Vシリーズ(200V)
K-ECJ45	外部制御+センサによるON・OFF制御+運転指示+共振点追従・定振幅			
K-ECK96	外部制御+センサによるON・OFF制御+運転指示+定振幅	12A	200V	G63
K-UE083	100Vを200Vに昇圧	4.5A	100V	K-ECF25, K-ECG25, K-ECH45, K-ECJ45