

SHT-3 / SHT-1

背丈の有る物の高さ測定に最適。

「本尺上下移動」で、瞬時に測定が可能なハイトゲージ。

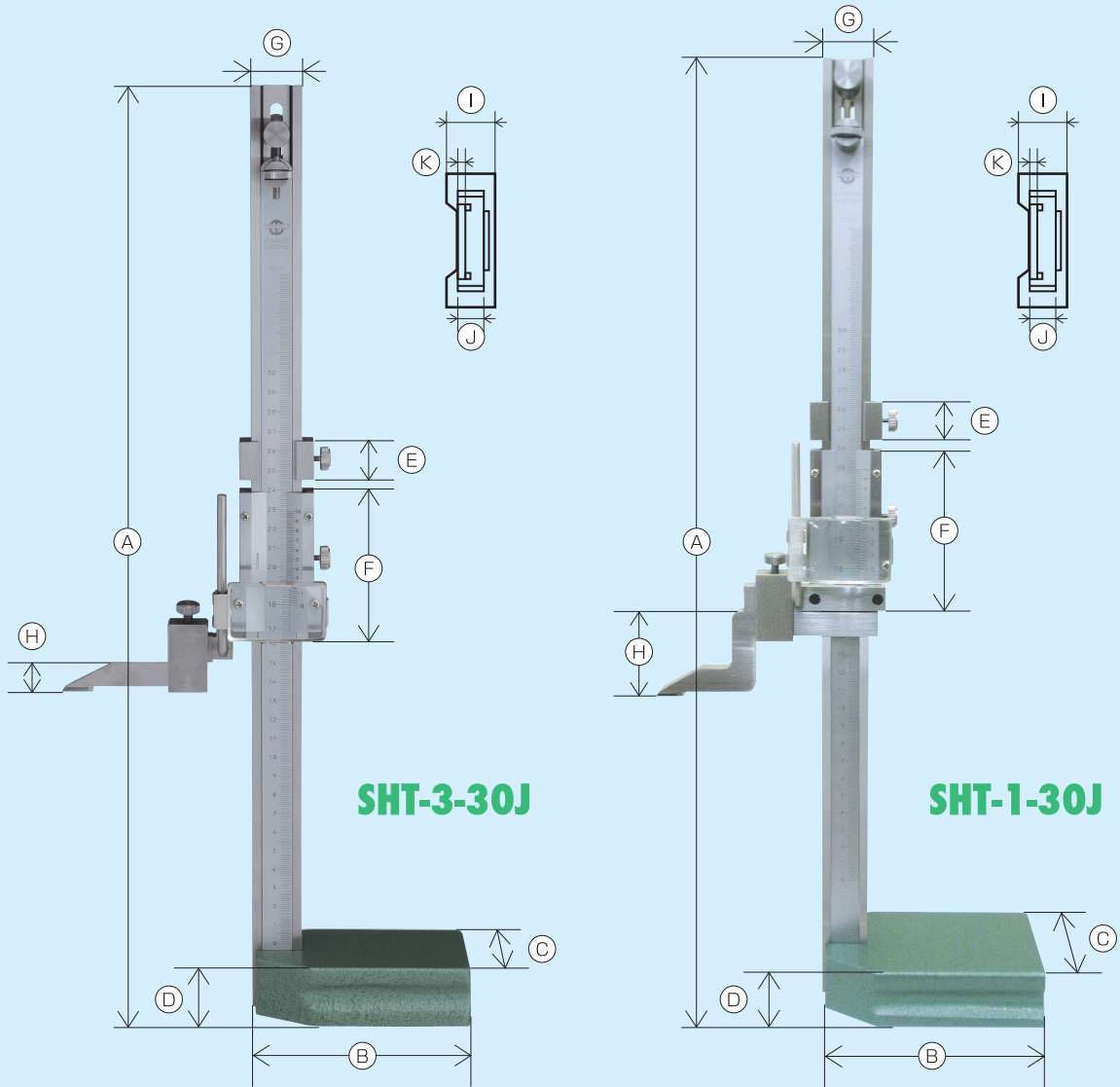

高さ測定

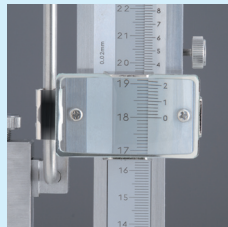
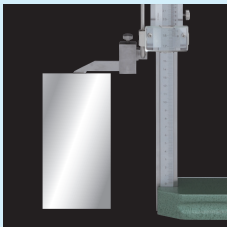

- 目盛の読み取りが簡単な拡大レンズ付き。
- スライバーの先端に超硬チップが付いており、測定面は精密仕上げです。

高さ測定

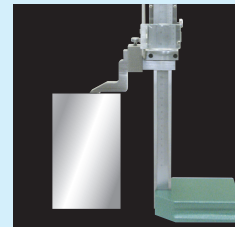

■ SHT-3 : 仕様・価格

〈単位 : mm〉

型 式	測定長	最小読取値	器 差	質 量	A	B	C	D	E	F	G	H	I	J	K	価 格
SHT-3-30J	300	0.02	±0.04	2.3kg	480	120	71	32	20	70	26	16	14	8	3.1	¥33,000
SHT-3-60J	600	[49mmを50等分]	±0.05	5.4kg	836	162	110	43	20	90	28	16	19	12	3.1	¥80,000

■ SHT-1 : 仕様・価格

〈単位 : mm〉

型 式	測定長	最小読取値	器 差	質 量	A	B	C	D	E	F	G	H	I	J	K	価 格
SHT-1-30J	300	0.02 [49mmを50等分]	±0.04	2.4kg	500	123	71	32	20	84	26	47	14	8	3.1	¥37,000
SHT-1-60J	600		±0.05	5.5kg	851	162	110	43	20	102	28	58	19	12	3.1	¥95,000
SHT-1-100	1,000		±0.07	18.0kg	1,351	252	180	65	25	120	45	62	25.5	15	4	¥274,100
SHT-1-150	1,500		±0.12	39.0kg	1,920	272	200	75	35	125	50	75	29.5	20	5	¥569,800
SHT-1-200	2,000		±0.16	43.0kg	2,420	322	250	75	35	125	50	75	29.5	20	5	¥676,000