



JIS B4620-1980に合致する製品です。

ERON®

'DUCTILE' HEAVY DUTY BENCH VISES

工業所有権 No.E-102

ダクティルバイス

- 鋳鋼よりも強いダクティルFCD600製で、しかも口の開き35%増です。
- 可動体と本体はダクティルFCD600で破損しません。
- 強力口金S15CK材に滲炭焼入れがしてあり、止メビスが3本で上からの衝撃に強くゆるみがかないようにコの字型に加工してあります。
- 口の開きが大きく、従来のものより、35%も大きなものがはさめます。
- ハンドルの頭はヘッティングがしてあり抜落ちません。ゴム輪は作業者のケガを防ぎ、騒音を防ぎます。
- 回転台の取付けができます。

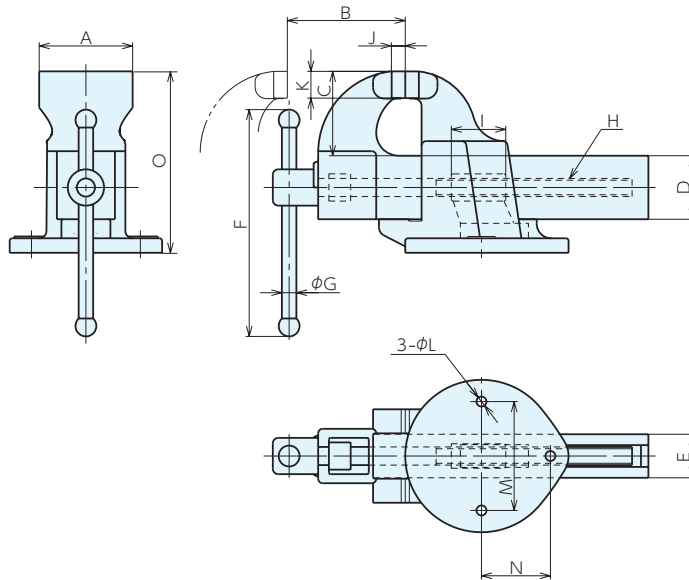

■ サイズ表

No.	A	B	C	D	E	F	G	H	I	J	K	L	M	N	O
430	103	130	93	70	48	250	16	TM20	60	15	29.5	11	120	76	200
440	127	180	99	76	60	276	16	TM22	69	15	29.5	14	146	94	216
450	153	210	108	86	65	316	16	TM25	69	15	29.5	14	158	98	237
200	205	230	120	96	70	350	18	TM28	80	18	35	18	190	120	266
250	255	300	140	100	100	380	22	10°台形ネジ φ31×4山/時	74	21	40	19	210	160	297

■ 仕様・価格表

オーダーNo.	No.	口巾	口開	口深	質量kg	価格
00442	430	103	130	93	15	70,500
00443	440	127	180	99	22	93,500
00444	450	153	210	110	29	118,000
03224	200	205	230	120	46	185,000
00421	250*	255	300	140	68	256,000

*No.250は、E-104リード型バイスとなります。

■ 参照ページ

部品価格表 P.72 ▶

(スピンドル・オイルスプレート・カラー・口金・メネジ・ノックピン・回転台一式)