

RoHS対応

ERON®

LOCK-TIGHT JIG VISES

PAT. No.E-575

ロックタイトMCジグバイス

● 付属品 標準ガイドブロック (2個1組) 適合溝巾 18mm…1組
 ハンドル…1本
 ハンドルジョイント (LTJV-0、LTJV-150)…各1本
 吊ボルト M14…2個

- 浮上がり防止機構により、可動体・ワークの浮上がりを抑えます。
- PAT.Pの油圧機構が組込んであり操作がスムーズです。
- FMS.FA用のジグバイスです。横型、立型、MCバイスとしてご利用下さればコストダウンになります。
- 横型MCの2面、4面、イケールと同等の精度が出てあります。
- 立型MC、フライス盤用としてももちろんご利用いただけます。
- 旧JIS0級を凌ぐ精度です。

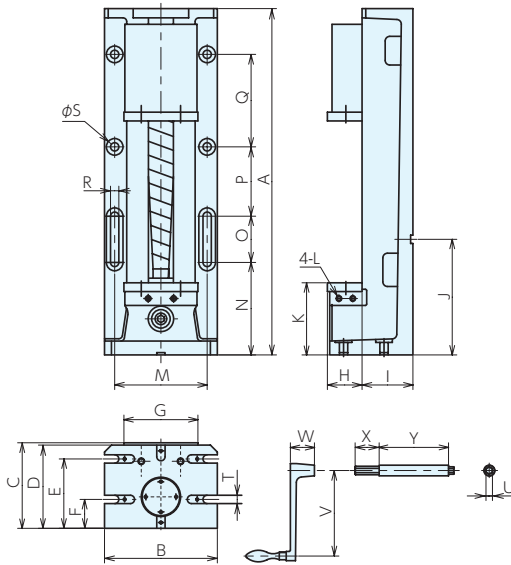
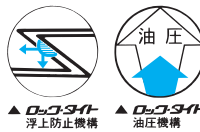

■ サイズ表

No.	A	B	C	D	E	F	G	H	I	J	K	L(並目)	M
LT630JV	749	244	185	180	150	62.5	160	75	110	250	156	4-M12x1.75	200
No.	N	O	P	Q	R	S	T	U	V	W	X	Y	
LT630JV	200	100	150	200	18	18	18	14	185	52	52	0.150	

■ 仕様・価格表

No.	口巾	口深	口開	標準ガイドブロック巾	締付力 kN	質量kg	LT-JV			LTJV-G(並列仕様)		
							オーダーNo.	No.	価格	オーダーNo.	No.	価格
LT630JV	160	75	350	18	40	100	04905	LT630JV	655,000	11120	LT630JVG	655,000

使用例

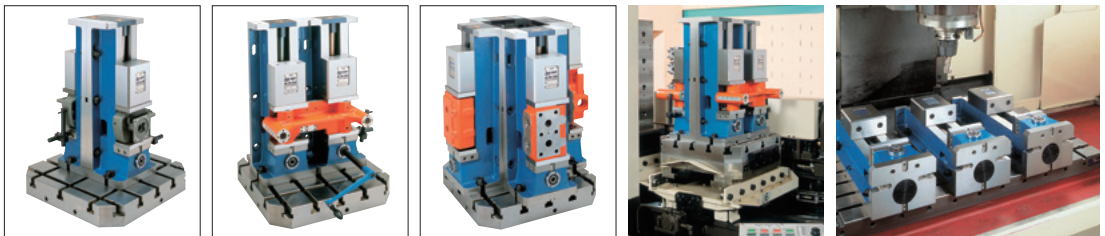

ベースエレメント

クランプユニット

ローケーティングエレメント

クランプングパーツ

補助ベース

マシンバイス

ボール盤バイス

技術資料

索引