



RoHS対応



SELF-ALIGNING GRIP PADS

No.E-782

# アライニンググリップパッド

材質・熱処理 本体:SCM440(焼入HRC35-40)

表面処理 本体:黒染め パッド:AGP-F, AGP-G 黒染め

パッド部 材質・熱処理

No.	ボール部	先端部(当たり面)
AGP-F(M 4~M 8)	SKH51, 焼入(HRC60-62)	(ボール部と一体)
AGP-F(M10~M24)	SUS440	SKH51, 焼入(HRC60-62)
AGP-G(M 4~M 8)	SKH51, 焼入(HRC60-62)	(ボール部と一体)
AGP-G(M10~M24)	SUS440	超硬
AGP-S	SUS440	真鍮
AGP-J(M 4~M 8)	デルリン*	(ボール部と一体)
AGP-J(M10~M24)	SUS440	デルリン*

\*デルリンはデュボン社の登録商標です。

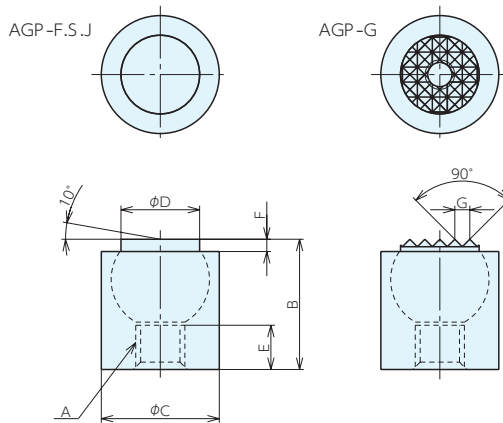

## ■ 共通サイズ

No.	A(並目)	B	C	D	E	F	G
AGP1012(F,G,J)	M 4×0.7	12	10	6	3.5	1.5	1.6
AGP1025(F,G,J)	M 4×0.7	25	10	6	9	1.5	1.6
AGP1316(F,G,J)	M 5×0.8	16	13	8.5	6.5	1.5	2.3
AGP1325(F,G,J)	M 5×0.8	25	13	8.5	9	1.5	2.3
AGP1722(F,G,S,J)	M 6×1.0	22	17	10	7.5	4	2.3
AGP1924(F,G,S,J)	M 8×1.25	24	19	12	8.5	4	3
AGP2428(F,G,S,J)	M10×1.5	28	24	16	9	4	3
AGP3030(F,G,S,J)	M12×1.75	30	30	20	8.5	4	3
AGP3636(F,G,S,J)	M12×1.75	36	36	25	12	4	3

## ■ 仕様・価格表

AGP-F(フラット)				AGP-G(グリッパ)				AGP-S(真鍮)				AGP-J(樹脂)			
オーダーNo.	No.	質量g	価格	オーダーNo.	No.	質量g	価格	オーダーNo.	No.	質量g	価格	オーダーNo.	No.	質量g	価格
51100	AGP1012F	6	4,750	51109	AGP1012G	6	9,100	-	-	-	-	51118	AGP1012J	5	8,190
51101	AGP1025F	13	4,750	51110	AGP1025G	13	9,590	-	-	-	-	51119	AGP1025J	12	8,400
51102	AGP1316F	12	5,250	51111	AGP1316G	12	10,100	-	-	-	-	51120	AGP1316J	11	9,100
51103	AGP1325F	21	5,250	51112	AGP1325G	21	10,400	-	-	-	-	51121	AGP1325J	20	9,310
51104	AGP1722F	31	7,600	51113	AGP1722G	31	14,800	51127	AGP1722S	27	10,900	51122	AGP1722J	27	13,900
51105	AGP1924F	43	8,550	51114	AGP1924G	43	16,000	51128	AGP1924S	37	11,900	51123	AGP1924J	37	15,100
51106	AGP2428F	72	9,050	51115	AGP2428G	72	16,900	51129	AGP2428S	61	12,700	51124	AGP2428J	61	16,100
51107	AGP3030F	128	10,500	51116	AGP3030G	128	19,200	51130	AGP3030S	109	14,100	51125	AGP3030J	109	17,900
51108	AGP3636F	235	13,300	51117	AGP3636G	235	24,600	51131	AGP3636S	205	16,700	51126	AGP3636J	205	21,300

- ベースエレメント
- クランプユニット
- ロケータリングエレメント
- クランプングパーツ

補助ベース

マシンバイス

ボール盤バイス

技術資料

索引