



RoHS対応

ERON® AMF®

SHORT CLAMPS 7110GD-1

PAT.P No.E-700G

クランプGDダブルショート

材質 S45C

熱処理 焼入HRC30±5

表面処理 黒染め

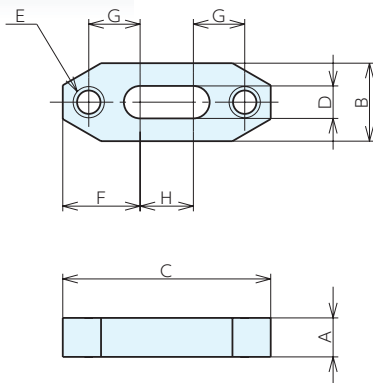

仕様・価格表

1個価格

オーダーNo.	No.	適合ボルト	A	B	C	D	E(並目)	F	G	H	質量kg	価格
10980	7110GD-12-1	M12	16	32	80	13	M12×1.75	30	20	20	0.21	10,400
10981	7110GD-16-1	M16	25	38	100	18	M16×2	37.5	24.5	25	0.45	12,600

ベースエレメント

クランプユニット

ロケータリング
エレメントクランプ
パーツ

補助ベース

マシンバイス

ボール盤バイス

技術資料

索引

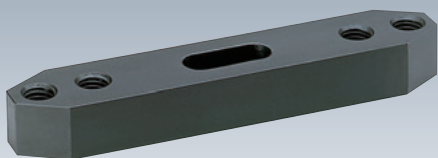

RoHS対応

ERON® AMF®

LONG CLAMPS 7110GD-2

PAT.P No.E-700G

クランプGDダブルロング

材質 S45C

熱処理 焼入HRC30±5

表面処理 黒染め

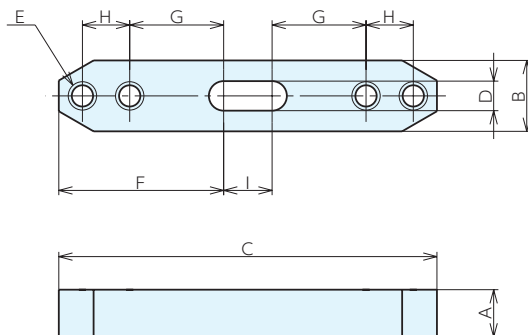

仕様・価格表

1個価格

オーダーNo.	No.	適合ボルト	A	B	C	D	E(並目)	F	G	H	I	質量kg	価格
10982	7110GD-12-2	M12	22	32	160	13	M12×1.75	70	40	20	20	0.61	15,900
10983	7110GD-16-2	M16	30	40	200	18	M16×2	87.5	49.5	25	25	1.48	19,100