

RoHS対応 サイズ追加

ERON® AMF®

PUSH-PULL TYPE TOGGLE CLAMPS 6841

No.E-483

## トグルサイドクランプ6841

材質 6841:SS400 6841NI:SUS304

表面処理 6841:亜鉛メッキ

付属品 クランプングスクリュー

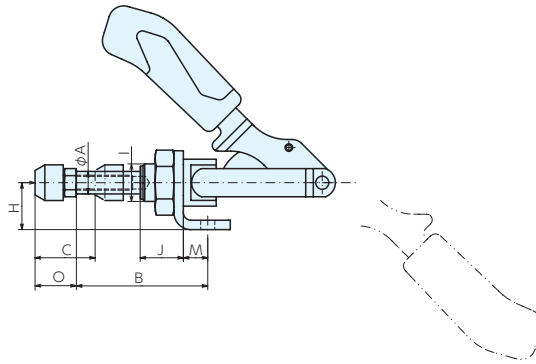
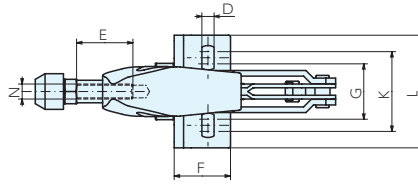

ベースエレメント

クランプユニット

ロケーティング  
エレメントクランプング  
パーツ

補助ベース

マシンバイス

ボール盤バイス

技術資料

索引

## ■サイズ表

No.	A	B	C	D	E	F	G	H	I(細目)	J	K	L	M	N(並目)	O
6841-0	6.5	33.0	16	4.5	13	16	-	12	M10×1.0	10	16.0	25	6.5	M 4×0.7	12~20
6841-1	8.0	44.5	20	4.5	20	20	16.0	15	M12×1.5	16	19.5	30	7.0	M 4×0.7	12~20
6841-3	12.0	68.0	32	6.5	30	30	30.0	25	M20×1.5	22	42.5	60	13.0	M 8×1.25	22~35
6841-5	16.0	81.5	40	8.5	50	35	29.5	30	M24×1.5	25	46.0	65	16.0	M12×1.75	30~50
6841NI-0	6.5	33.0	16	4.5	13	16	-	12	M10×1.0	10	16.0	25	6.5	M 4×0.7	12~20
6841NI-3	12	69	32	6.5	30	30	29.5	25	M20×1.5	22	42.5	60	13	M 8×1.25	22~35

## ■仕様・価格表

オーダーNo.	No.	締付力kN	ボルト径×ピッチ(並目)×長さ	全長×全高	質量kg	価格
92366	6841-0	0.8	M 4×0.7 ×20	66 × 47	0.07	6,650
92367	6841-1	1.0	M 4×0.7 ×20	91 × 60	0.13	7,260
92368	6841-3	2.5	M 8×1.25×35	140 ×110	0.45	11,000
92369	6841-5	4.5	M12×1.75×50	171.5×126	0.88	15,300
92370	6841NI-0	0.8	M 4×0.7 ×20	66 × 47	0.06	13,300
109483	6841NI-3	2.5	M 8×1.25×35	140 ×110	0.45	17,190

## 使用例

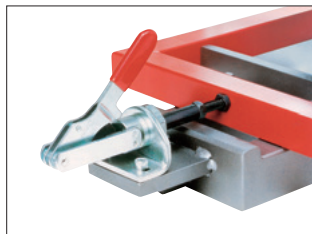
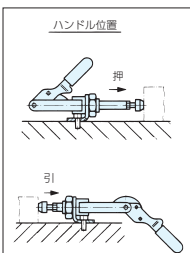

## ■参照ページ

ラバーキャップ6893



P.250 ▶