

RoHS対応

ERON® AMF®

HOLD DOWN TOGGLE CLAMPS 6802

No.E-477

トグルダウンクランプ6802

材質 SS400

表面処理 亜鉛メッキ

付属品 クランピングスクリュー

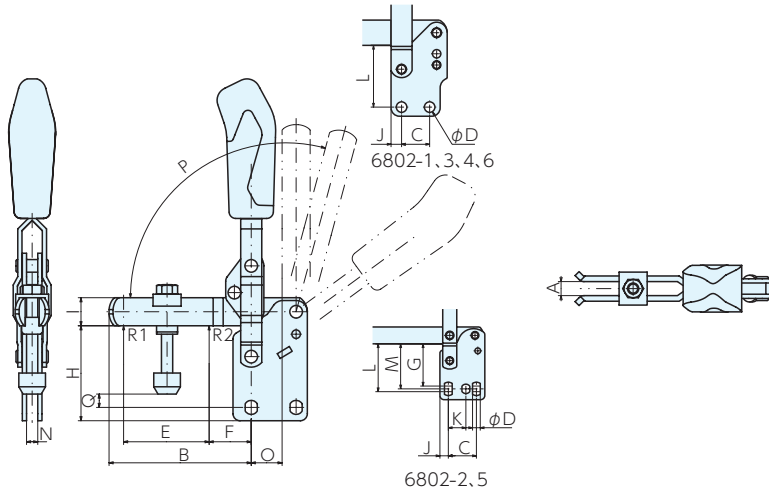

ベースエレメント

クランプユニット

ロケーティング
エレメントクランピング
パーツ

補助ベース

マシンバース

ボール盤バース

技術資料

索引

■サイズ表

No.	A	B	C	D	E	F	G	H	I	J	K	L	M	N	O	P	P*	Q
6802-1	5	38	16.0	4.5	19	14	-	32	10	5.5	-	26.5	-	5.0	12.0	95°	-	2~ 9
6802-2	6	51	20.0	5.5	25	20	30	40	12	6.0	12.5	34.0	32.0	5.0	13.0	105°	60°	5~14
6802-3	8	80	20.0	7.5	43	27	-	50	18	7.5	-	44.0	-	6.0	16.0	105°	60°	8~20
6802-4	10	100	32.0	8.5	61	30	-	68	20	13.0	-	58.0	-	8.0	22.0	105°	60°	5~33
6802-5	14	142	45.0	8.5	88	40	64	76	25	9.5	31.5	66.5	65.5	10.0	31.0	115°	60°	8~45
6802-6	14	165	50.5	13	90	55	-	120	30	24.5	-	106	-	10.0	35.5	140°	60°	17~74

※ストップピンにより、角度がcaえられます。(6802-1を除く)

■仕様・価格表

オーダーNo.	No.	締付力kN		ボルト径×ピッチ× 長さ(並目)	全長×全高	質量kg	価格
		R1	R2				
92317	6802-1	0.8	1.1	M 5×0.8 × 30	60×108	0.11	4,620
92318	6802-2	1.0	1.2	M 6×1.0 × 35	78×146	0.18	5,860
92319	6802-3	1.4	2.5	M 8×1.25× 45	112×205	0.41	6,440
92320	6802-4	2.0	3.0	M 8×1.25× 65	140×244	0.63	9,830
92321	6802-5	3.0	5.0	M12×1.75× 80	195×302	1.48	13,300
92322	6802-6	3.5	5.5	M12×1.75×110	230×370	2.20	17,700