



No.E-261

RoHS対応

TWO-PIECE VISES

ツーピースバイス

付属品 標準ガイドブロック (2個1組) 適合溝巾 18mm...2組
ハンドル...1本
六角棒レンチ (口金用・ストローク調整用)...各1本

- フライス、セーパー、中ぐり盤等のテーブルに合わせ、加工物に合わせて無限大に挟めます。
- 量産品の加工に便利です。
- 口深さが大きい。

マシンバイスでは締付けられない
長尺物もらくらくはさめます。

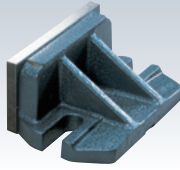

使用例

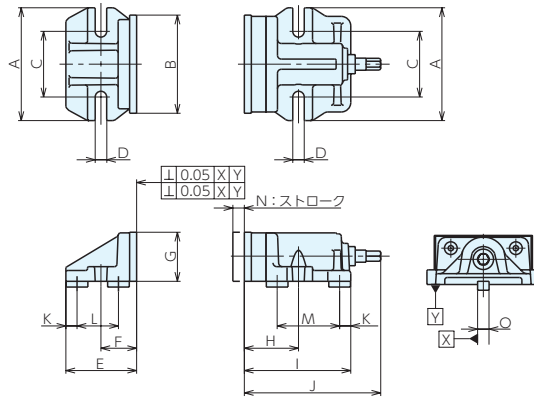

■サイズ表

No.	A	B	C	D	E	F	G	H	I	J	K	L	M	N	O
TP150-6	177	154	103	18	111	56	77	85	167	214	17.5	65	98	18	18
TP200-8	196	204	103	18	128	65	92	86	168	215	17.5	82	98	18	18

■仕様・価格表

オーダーNo.	No.	口巾	口深	ストローク	取付可能ピッチ	標準ガイドブロック巾	質量kg	価格
00122	TP150-6	154	77	18	103~150	18	13	79,000
00123	TP200-8	204	92	18	103~170	18	20	95,500

■口金/仕様・価格表

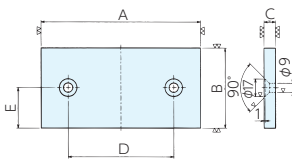

適合機種	A	B	C	D	E	適合ボルト	オーダーNo.	No.	価格
TP150-6	154	77	11	102	39	M8×1.25	31376	TP150-JA	17,400
TP200-8	204	92	11	140	42	M8×1.25	31377	TP200-JA	32,700

■ハンドル/仕様・価格表

適合機種	オーダーNo.	No.	価格
全機種	43888	TP150-HN	3,090

■参照ページ

ガイドブロック



P.676 ▶

ベースエレメント

クランプユニット

ローケティング
エレメントクランプピン
パーツ

補助ベース

マシンバイス

ボール盤バイス

技術資料

索引