

PIU28・PIU42

■ 寸法図

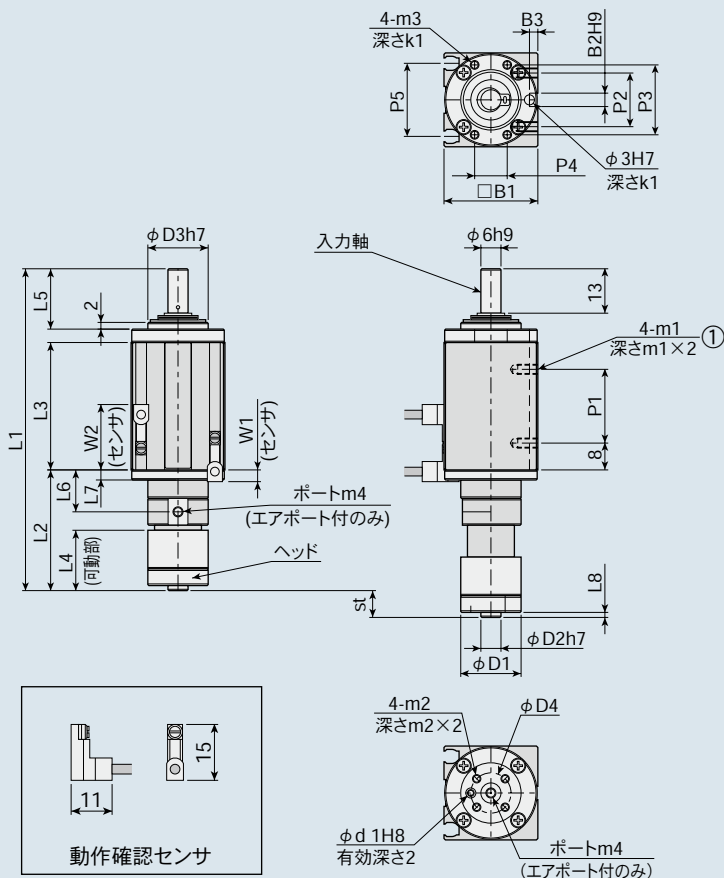

Model No.	ストローク st	長さ								ピッチ					径			
		L1	L2	L3	L4	L5	L6	L7	L8	P1	P2	P3	P4	P5	D1	D2	D3	D4
PIU2804	4	80	28	30	14	18	8.5	3	1.5	14	16	20.9	9.7	21.8	18	6	18	12
PIU2808	8	96	36	38	18	18	12.5	3	1.5	22	16	20.9	9.7	21.8	18	6	18	12
PIU2812	12	112	44	46	22	18	16.5	3	1.5	30	16	20.9	9.7	21.8	18	6	18	12
PIU4212	12	138	51	58	24.3	21	19.2	5	2	42	30	32.2	15	27	28	10	28	20
PIU4220	20	170	67	74	32.3	21	27.2	5	2	58	30	32.2	15	27	28	10	28	20

Model No.	穴			タップ				k1	センサ		
	B1	B2	B3	d1	m1	m2	m3		m4	W1	W2
PIU2804	28	4	2.5	3	M3	M2.5	M2.6	M3	4	3.5	15.5
PIU2808	28	4	2.5	3	M3	M2.5	M2.6	M3	4	3.5	19.5
PIU2812	28	4	2.5	3	M3	M2.5	M2.6	M3	4	3.5	23.5
PIU4212	42	6	3.5	4	M4	M3	M3	M5	8	-1	26.5
PIU4220	42	6	3.5	4	M4	M3	M3	M5	8	-1	35

※stは基本ストロークを示します。
詳細はP-8をご覧ください。