

# 呼び形式

機種	型番	ねじ軸方向	軸配置	減速比	ストローク	ねじ軸端形状	ジャバラ	回り止め付	ギヤードモータ	ギヤボックス	位置制御機器	取付金具	特殊仕様
JA	025	U	C1	H	100	C	J	K	MO2	G	L12	A1	T

JA
JTA
JB
JTB
JAS
JAH
JBH

002
005
010
025
050
075
100
150
200
250
300
400
500
750
1000
1250

なし	ジャバラなし
J	ジャバラ付

なし	ねじ軸同形
C	クレビスエンド
S	スクリュエンド
F	フランジエンド
P	ブレンエンド

※ 据付けに関する注意は E-24、E-26、E-40、E-41 の据付け注意を参照下さい。

mm表示

H	作動速度大
L	作動速度小

なし	スクリュの回り止めなし
K	スクリュの回り止め付

E-71を参照

T 特殊仕様

A1	トランオンブラケット
A2	トランオンブラケットトランオンピン

L12,14	カウンタスイッチ
W12,14	カウンタスイッチ
L12E	カウンタスイッチ(エンコーダ付)
W12E,14E	カウンタスイッチ(エンコーダ付)
C12	カムスイッチ
C12P	カムスイッチ(ポテンショメータ付)
E01	エンコーダ

MO2~37	モータ付
P60,90	モータ付
MO2B~37B	ブレーキモータ付
P60B,90B	ブレーキモータ付
GM011~222	ギヤードモータ付
GP601,901	ギヤードモータ付
GM011B~222B	ギヤードモータ(ブレーキ)
GP601B,901B	ギヤードモータ(ブレーキ)

機種記号	ねじ軸方向	
	U	D
標準形		
ナット形 トラベリング		

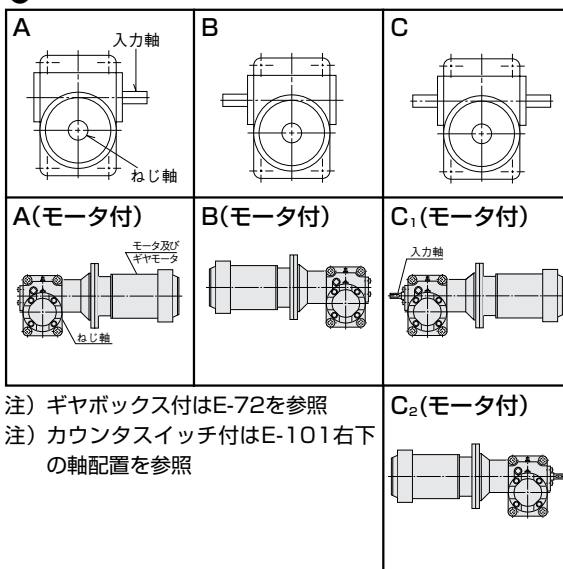

注) ギヤボックス付はE-72を参照  
注) カウンタスイッチ付はE-101右下の軸配置を参照

ジャッキ