

フロートレスリレー (アクセサリ)

電極保持器 (ねじ込取付形)

電極保持器には、ねじ込取付形とフランジ取付形があります。

ねじ込取付形の2インチ管用電極部分は簡単に取り外せます。また、電極保持金具HSHSを装着すればフランジ形としてもお使いいただけます。



各部の名称

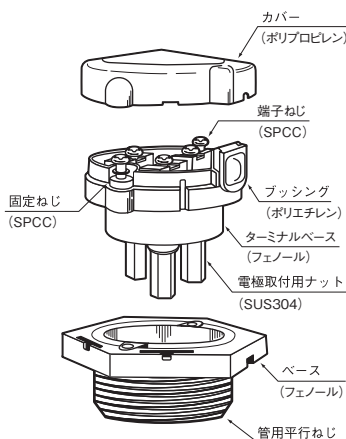

外形寸法 (単位: mm)

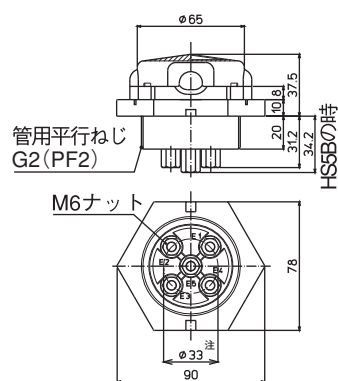

注 HS3Bはφ28となります。

ねじ込取付形一覧

ねじ込取付形	タイプ名	標準価格 (税別)	概略質量 (g)
3極	HS 3B	¥1,330	180
4極	HS 4B	¥1,830	230
5極	HS 5B	¥2,300	280

電極保持金具

タイプ名	標準価格 (税別)	概略質量 (g)	備考
HSHS	¥860	130	HS3B~5B用。ねじ込取付形からフランジ取付形になります。

外形寸法 (単位: mm)

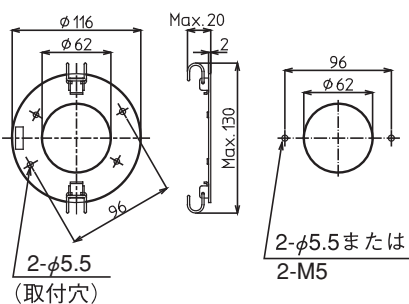

電極保持金具 (HSHS) 取付例

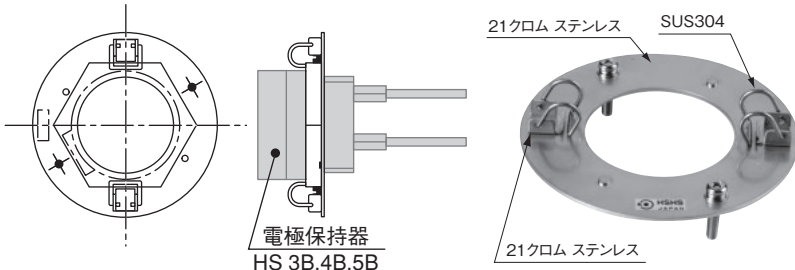

電極保持器 (フランジ取付形)

1極形は汚水槽や浄化槽などの電気の通りやすい液に必要な本数を15~30cm位離して取り付けてください。

カバー: 鉄、ベース: アルミニウム、絶縁碍子: 磁器

1極フランジ取付形 (タイプ名: HF1) 標準価格 (税別): ¥1,840	4極フランジ取付形 (タイプ名: HF4) 標準価格 (税別): ¥10,150	5極フランジ取付形 (タイプ名: HF5) 標準価格 (税別): ¥11,600
概略質量: 120g	概略質量: 430g	概略質量: 600g