

※今回よりエアークランプは"AC"表記に統一いたしました。従来品と仕様は変わりません。(例)No.56=No.AC56
We unified the air clamps in "AC" and don't change the specifications. e.g. No.56=No.AC56

■ エアークランプ 下方押え型 Lower Holding Pneumatic clamp

No.AC101

品番 AC101



AC101 JAN 4580455762655

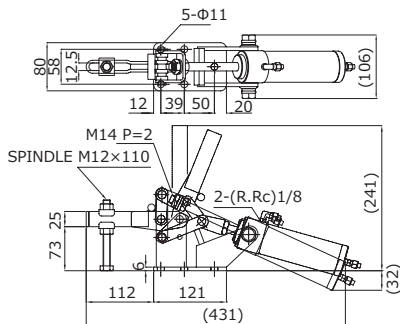

締圧力 HoldingCapacity	3.6kN (360kgf)
質量 Weight	4,210g
最大高 Max height	241mm
最大長 Max length	460mm
最大幅 Max width	110mm
材質 Materials	スチール (Steel)
取付方法 Mounting method	フランジベース (Flange base)
付属品 Accessories	M12×110スピンドル(Spindle) 1本 / ナット(Nut) 2個 / 座金 (Washer) 2枚

No.AC200

品番 AC200



AC200 JAN 4580455762792

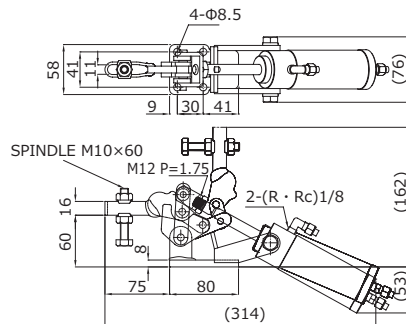
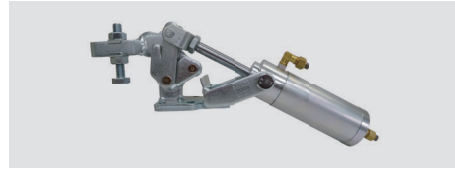

締圧力 HoldingCapacity	2.0kN (200kgf)
質量 Weight	2,160g
最大高 Max height	185mm
最大長 Max length	340mm
最大幅 Max width	75.7mm
材質 Materials	スチール (Steel)
取付方法 Mounting method	フランジベース (Flange base)
付属品 Accessories	M10×60スピンドル(Spindle) 1本 / ナット(Nut) 2個 / 座金 (Washer) 2枚

No.AC201

品番 AC201



AC201 JAN 4580455762860

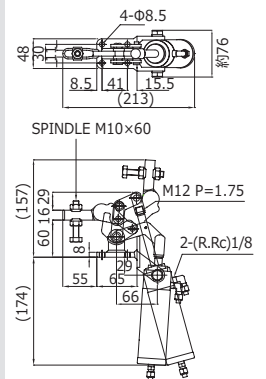

締圧力 HoldingCapacity	2.0kN (200kgf)
質量 Weight	2,210g
最大高 Max height	370mm
最大長 Max length	215mm
最大幅 Max width	75.5mm
材質 Materials	スチール (Steel)
取付方法 Mounting method	フランジベース (Flange base)
付属品 Accessories	M10×60スピンドル(Spindle) 1本 / ナット(Nut) 2個 / 座金 (Washer) 2枚

No.AC500

品番 AC500



AC500 JAN 4580455762938

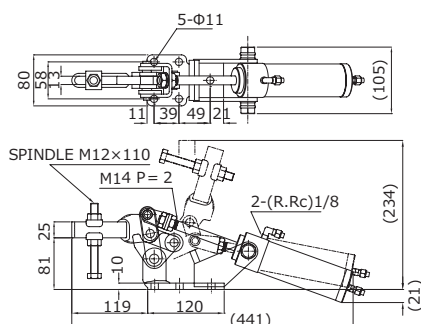

締圧力 HoldingCapacity	4.0kN (400kgf)
質量 Weight	4,700g
最大高 Max height	254.5mm
最大長 Max length	470mm
最大幅 Max width	105mm
材質 Materials	スチール (Steel)
取付方法 Mounting method	フランジベース (Flange base)
付属品 Accessories	M12×110スピンドル(Spindle) 1本 / ナット(Nut) 2個 / 座金 (Washer) 2枚

No.AC501

品番 AC501



AC501 JAN 4580455763003

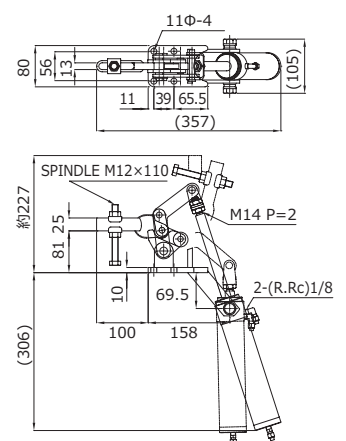

締圧力 HoldingCapacity	5.0kN (500kgf)
質量 Weight	5,480g
最大高 Max height	580mm
最大長 Max length	260mm
最大幅 Max width	105mm
材質 Materials	スチール (Steel)
取付方法 Mounting method	フランジベース (Flange base)
付属品 Accessories	M12×110スピンドル(Spindle) 1本 / ナット(Nut) 2個 / 座金 (Washer) 2枚