

製品番号の構成

K ST M-GT-35

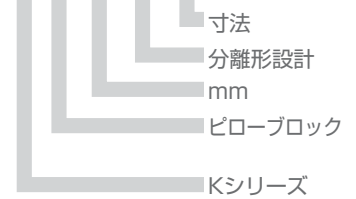

ご使用をご検討の場合はお問い合わせください。

イグボールピローブロックベアリング — ESTM

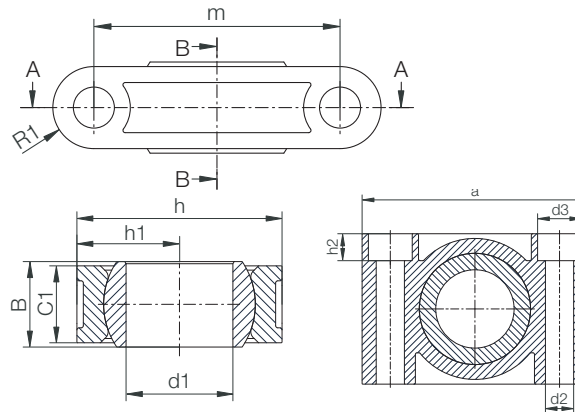

製品番号の構成

E ST M-16

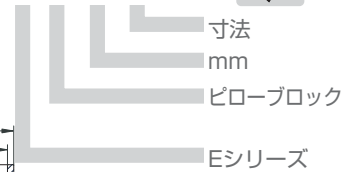

荷重データ

製品番号	最大ラジアル引張荷重		最大アキシャル圧縮荷重		最大アキシャル荷重		最大トルク [Nm]
	短期 [N]	長期 [N]	短期 [N]	長期 [N]	短期 [N]	長期 [N]	
ESTM-08	2500	1250	4300	2150	600	300	1.3
ESTM-10	3400	1700	5300	2650	700	350	2.5
ESTM-12	4500	2250	6500	3250	750	375	2.5
ESTM-16	6700	3350	8500	4250	1100	550	4.5
ESTM-20	8500	4250	11000	5750	1400	700	4.5
ESTM-25	13500	6750	18500	9250	2300	1150	10.5
ESTM-30*	10000	5000	16500	8250	2500	1250	10.5

*生産方法の違いにより荷重はESTM-25より小さくなります。

寸法 [mm]

製品番号	d1	d2	d3	h	h1	h2	a	m	C1	B	R1	最大ピボット 角度
ESTM-08	8.0	4.5	-	19	9.5	-	31.0	22.0	9.0	8.0	4.5	22°
ESTM-10	10.0	5.5	-	22	11	-	36.0	26.0	10.0	9.0	5.0	22°
ESTM-12	12.0	5.5	-	26	13	-	38.0	28.0	10.0	10.0	5.0	22°
ESTM-16	16.0	6.6	10.6	34.0	17.0	6.4	50.0	37.0	13.0	13.0	6.5	22°
ESTM-20	20.0	9.0	14.0	40.0	20.0	8.6	62.0	46.0	16.0	16.0	8.0	22°
ESTM-25	25.0	9.0	14.0	48.0	24.0	8.6	72.0	54.0	18.0	20.0	9.0	20°
ESTM-30	30.0	11.0	17.0	56.0	28.0	10.6	86.0	64.0	22.0	22.0	11.0	20°