

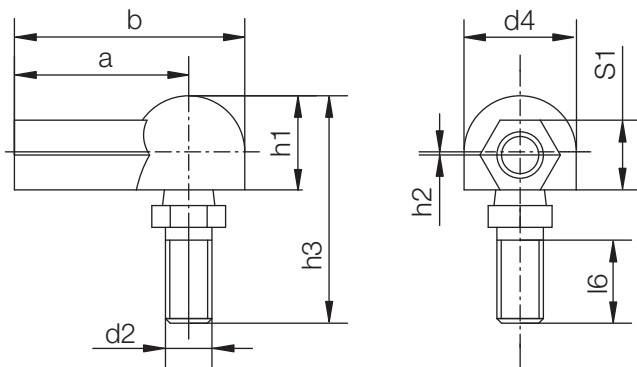

# igus® イグボールWGRM



## 製品番号の構成

WG R M-05

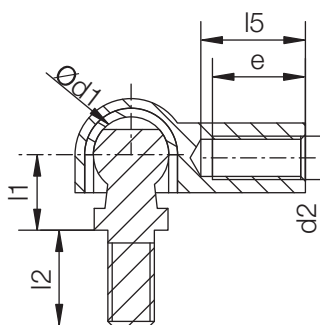
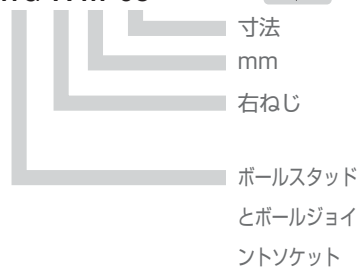

イグボールWGRM  
ボールスタッドと  
ボールジョイントソケット

電話：03-5819-2030  
FAX：03-5819-2055

イグス株式会社

インターネット：www.igus.co.jp  
E-mail：info@igus.co.jp

## 荷重データ — 短期

製品番号	ボールスタッドに対する 最大静アキシャル 引張荷重 [N]	ボールスタッドに対する 最大静アキシャル 圧縮荷重 [N]	ハウジングに対する 最大静アキシャル 引張荷重 [N]	ハウジングに対する 最大静アキシャル 引張荷重 (金属製ボールの場合) [N]
WGRM-05	30	200	100	600
WGRM-06	35	300	140	800
WGRM-08	250	500	200	1500
WGRM-10	500	900	400	1900

## 荷重データ — 長期

製品番号	ボールスタッドに対する 最大静アキシャル 引張荷重 [N]	ボールスタッドに対する 最大静アキシャル 圧縮荷重 [N]	ハウジングに対する 最大静アキシャル 引張荷重 [N]	ハウジングに対する 最大静アキシャル 引張荷重 (金属製ボール場合) [N]
WGRM-05	15	100	50	300
WGRM-06	17.5	150	70	400
WGRM-08	125	250	100	750
WGRM-10	250	450	200	950

## 寸法 [mm]

製品番号	d1	d2	d4	l1	l2	l5	l6	h3	a	b	e	S1	最大 ピボット 角度
	+0.1 -0.1	+0.5 -0.5	+0.2 -0.2	+0.3 -0.3			最小	+0.5 -0.5	+0.3 -0.3	+0.5 -0.5	+0.5 -0.5		
WGRM-05	8.0	M5	12.8	9.0	10.2	14.0	8.2	25.6	22.0	28.4	11.0	SW8	25°
WGRM-06	10.0	M6	14.8	11.0	12.5	16.0	10.5	30.9	25.0	32.4	13.0	SW9	25°
WGRM-08	13.0	M8	19.3	13.0	16.5	18.0	13.5	38.8	30.0	39.7	16.0	SW12	25°
WGRM-10	16.0	M10	24.0	16.0	20.0	20.0	16.0	47.0	35.0	47.0	18.0	SW14	25°