

溝入・多機能工具

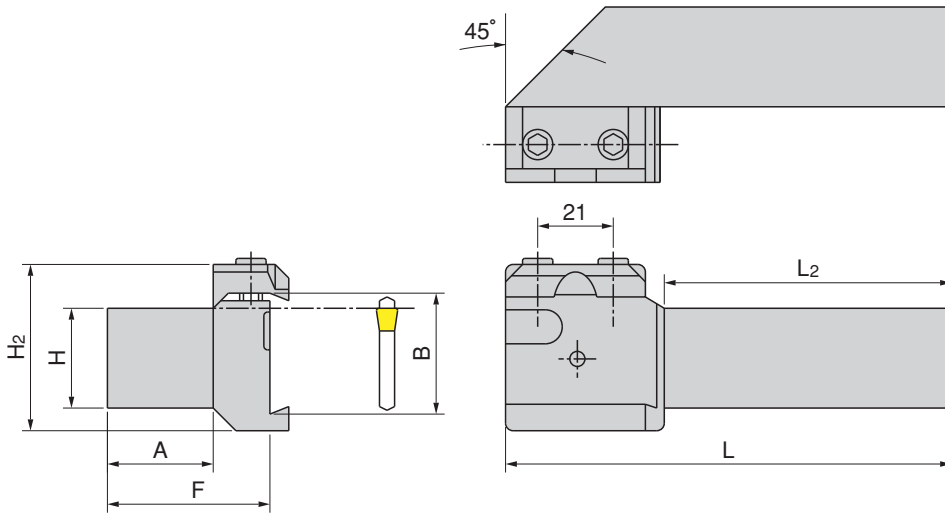

本図は右勝手を示す。



UBHCR

UBHCR/L (すべてのイ斯卡ルブレードが使用出来ます)

型番	在庫		寸法 (mm)							レンチ	スクリュー	クランプ ウェッジ	適合ブレード
	R	L	H	B	A	L	L ₂	F	H ₂				HG/CG/TG/DG/SG/ HF/PCHBR□□
UBHCR/L 20-26	●	●	20	26	20	100	58	35.6	41	HW 5.0	SR M6×16 DIN 912	BKU-176-307	26-□
UBHCR/L 25-32	●	●	25	32	25	130	85	40.0	46				32-□
UBHCR/L 32-32	●	●	32	32	32	130	85	47.0	46				

ブレードを取り外さずに、ツールブロックを交換出来ます。

CGHN-S等ハーフサイズのブレードの使用に最適です。

端面溝加工用ブレードをご使用の際は、勝手が異なります。(UBHCR+左勝手ブレード)

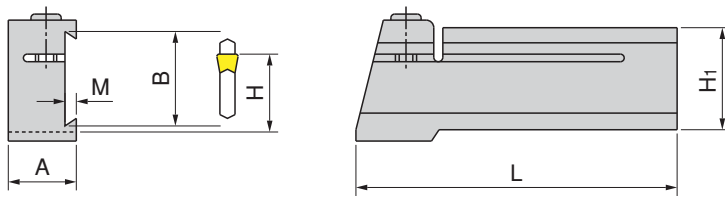

本図は右勝手を示す。



SGFH+SGTBR

SGTBR/L (簡易取付タイプ)

型番	在庫		寸法 (mm)						レンチ	スクリュー	適合ブレード
	R	L	H	B	M	A	L	H ₁			HG/DG/SG/TG□□
SGTBR/L 19-2	●		19	19	2	19	100	25	HW 5.0	SR-M6×25 DIN 912	19-□
SGTBR/L 25-6	●	●	25	26	5	20	120	32			SR-M6×30 DIN 912

スクリュー 1本でブレードの交換が出来ます。