

ツールブロック

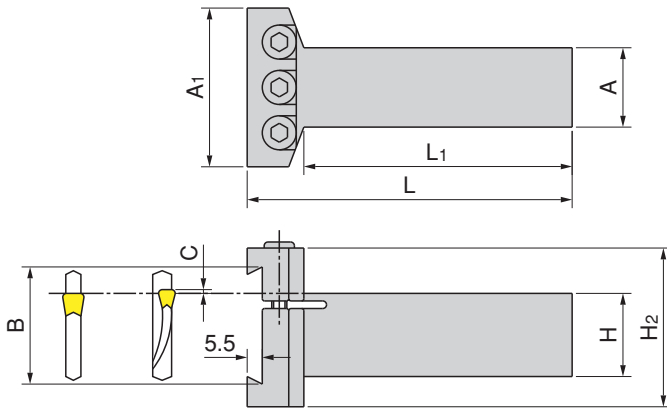
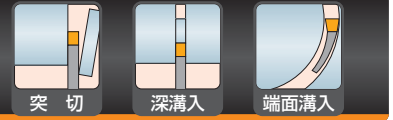

SGFFA+SGTBF

溝入・多機能工具

SGTBF (直角タイプ)

型番	在庫	寸法 (mm)							レンチ	スクリュー	適合ブレード DG/SG/TG/HG/HF□□
		H	B	A	A ₁	L	L ₁	H ₂			
SGTBF 25-A	●	25	32	25	48	102	85	48	HW 5.0	SR-M6×40 DIN 912	32-□
SGTBF 32-A	●	32	32	32	48	116	100	48			

C：端面用ブレードは芯高にセットされます。

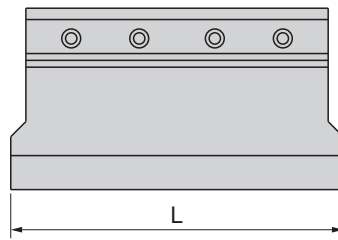
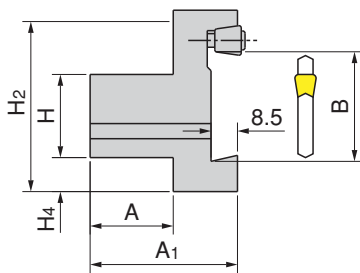

SGTBK (強カタイプ)

型番	在庫	寸法 (mm)							レンチ	スクリュー	クランプ ウェッジ	適合ブレード DG/SG/TG/HG/CG□□
		H	B	A	A ₁	L	H ₂	H ₄				
SGTBK 32-9	●	32	32.0	28	48	120	62	3	HW 5.0	SR-M6×16 DIN 912	BK 32-9	32-□
SGTBK 40-9	●	40	52.6	35	60	135	90	23				52/53-□
SGTBK 50-9	●	50	52.6	40	65	135	90	15				

強固にブレードをクランプ出来ます。SGIHR/L-8/9、SGFHR/L-8/9は、このブロックの使用を推奨します。