

ペンタカット〈24タイプ〉

突切り、溝入れ、多機能加工用（浅溝用）
ホルダー、ブレード

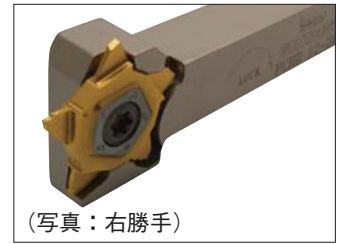
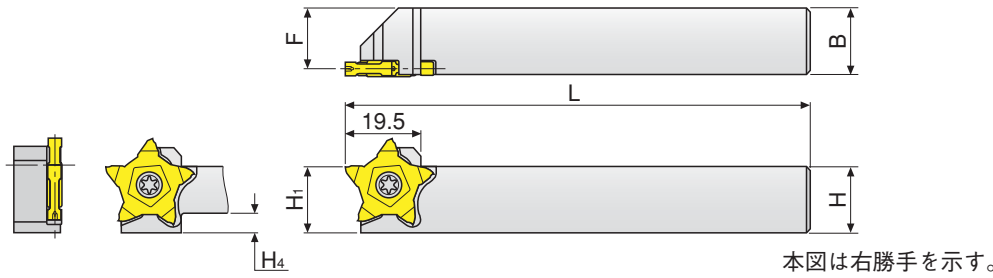
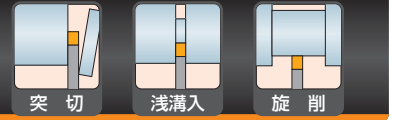

PCHR/L...-24

型番	在庫		寸法(mm)					スクリュー	トルクスキー	適合チップ
	R	L	H=H ₁	B	F	L	H ₄			
PCHR/L 10-24	●	●	10	10	8.5	120	6	PCHR用 SR16-212-01397	T-2010/5	PENTA 24...
PCHR/L 12-24	●	●	12	12	10.5	120	4			
PCHR/L 16-24	●	●	16	16	14.5	120	—			
PCHR/L 20-24	●	●	20	20	18.5	120	—			
PCHR/L 25-24	●	●	25	25	23.5	135	—			
PCHR 12-24-LHS	○		12	12	10.5	120	4	SR16-212-01397L		
PCHL 12-24-RHS		○	12	12	10.5	120	4	SR16-212-01397		
PCHR 16-24-LHS	○		16	16	14.5	120	—	SR16-212-01397L		
PCHR 20-24-LHS	○		20	20	18.5	120	—			
PCHR 25-24-LHS	●		25	25	23.5	135	—	SR16-212-01397		
PCHL 25-24-RHS		●	25	25	23.5	135	—			

*RHS：右ねじタイプ、LHS：左ねじタイプ

適合チップはD47～D50、G17頁をご参照下さい。

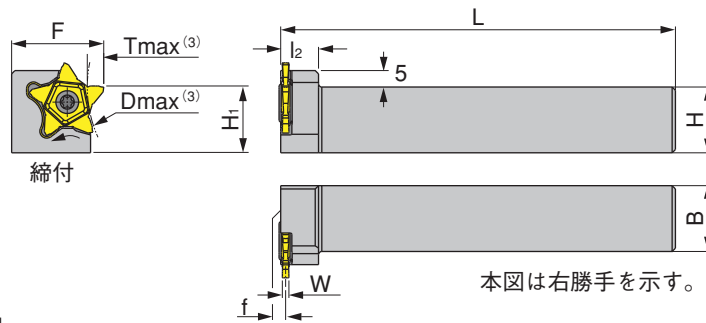

PCHPR/L...-24

型番	在庫		寸法(mm)					スクリュー	トルクスキー	W ⁽¹⁾ チップ幅	適合チップ	
	R	L	H=H ₁	B	L	F	l ₂					f ⁽²⁾
PCHPR/L 16-24	●	●	16	16	120	23.5	11.5	1.5	PCHPR用 SR16-212-01397L PCHPL用 SR16-212-01397	T-20/5	0.5-3.2	PENTA 24...
PCHPR/L 20-24	●	●	20	20	120	28.0	11.5	1.5				
PCHPR/L 25-24	●	●	25	25	135	33.0	11.5	1.5				

(1)最大6.2mm幅まで受注生産。(2)W≤3.2mmのチップ取付時寸法。
(3)最大加工深さ／最大加工径はチップ制限をご参照下さい。

適合チップはD47～D50、G17頁をご参照下さい。

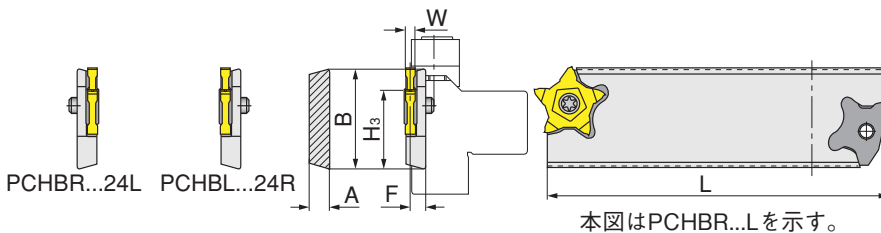

PCHBR/L...-24L/R

型番	在庫		寸法(mm)				スクリュー	トルクスキー	W チップ幅	適合チップ	
	R	L	B	A	L	H ₃					F
PCHBR/L 26-24L/R	○	○	26	8.5	110	21.4	7	PCHBR/L...-24L用 SR16-212-01397 PCHBR/L...-24R用 SR16-212-01397L	T-2010/5	0.5-6.2	PENTA 24...
PCHBR/L 32-24L/R	○	○	32	8.5	110	24.8	7				

最大加工深さ／最大加工径はチップ制限をご参照下さい。

適合チップはD47～D50、G17頁をご参照下さい。

注) チップの装着は、チップポケットに押し込みながらスクリューを締めて下さい。

ツールブロックはD58～D60頁をご参照下さい。