

プリー加工用V溝チップ / 広幅溝入チップ

ストレートタイプ / TIGER, TIGERV
 ブランクタイプ / FTB

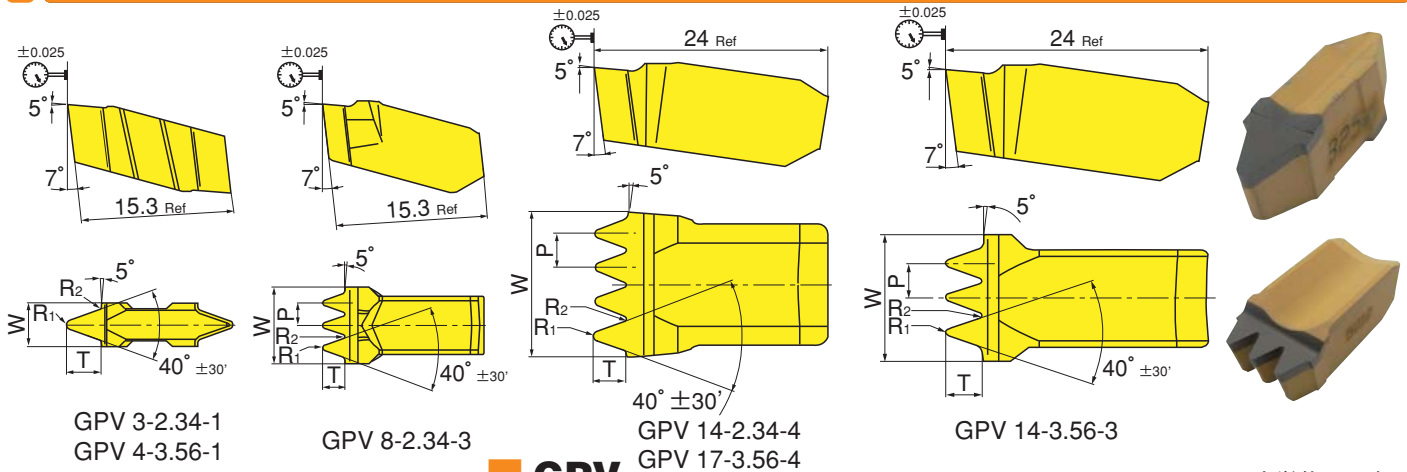

GPV 3-2.34-1
 GPV 4-3.56-1

GPV 8-2.34-3

GPV 14-2.34-4
 GPV 17-3.56-4

GPV 14-3.56-3

販売単位：10個

溝入・多機能工具

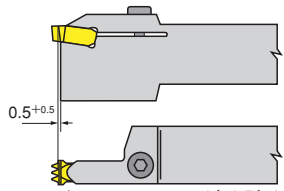

ホルダーとワークの干渉を防ぐため、上記のように、ホルダーのあごに追加加工が必要です。

推奨加工条件

プリー材質	材種	切削速度 Vc(m/min)	送り f(mm/rev)
鋳鉄	IC428	180-300	0.06-0.10
鋼	IC8250	160-240	0.06-0.10

型番	溝数	寸法(mm)					CVDコーティング			適合ホルダー
		W	P	Tmax	R1±0.05	R2±0.05	IC428	IC5010	IC8250	
GPV 3-2.34-1	1	2.80	2.34	2.21	0.32	0.20		●	●	1) GIP3..., GIP4... 適合ホルダー
GPV 8-2.34-3	3	7.48	2.34	2.21	0.32	0.20	○		●	GHDR/L-5, GHGR/L-5/630, CGHN-P8
GPV 14-2.34-4	4	9.82	2.34	2.21	0.32	0.20	○	○	●	2) GHDN/R/L...T
GPV 4-3.56-1	1	4.03	3.56	3.42	0.45	0.30	●	●	●	1) GIP3..., GIP4... 適合ホルダー
GPV 14-3.56-3	3	11.14	3.56	3.42	0.45	0.30	○	●	●	2) GHDN/R/L...T
GPV 17-3.56-4	4	14.68	3.56	3.42	0.45	0.30		●	●	

- | | | | |
|-----------|------|-------------------|------|
| 1) GHDR/L | D27頁 | ブレード：CGHN | D30頁 |
| GHGR/L | D27頁 | アダプター：GAD, GAM | D31頁 |
| GHSR/L | D29頁 | 内径ブレード：CGHN-M/DGM | D79頁 |
| GHM(P)R/L | D28頁 | 2) GHDN/R/L...T | D41頁 |

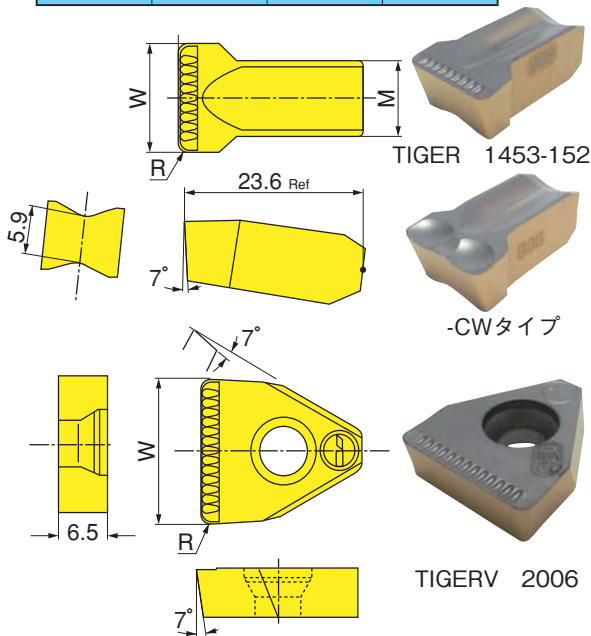

TIGER

販売単位：10個

型番	寸法(mm)			PVDコーティング			超硬
	W±0.08	R±0.1	M	IC808	IC830	IC20	
TIGER 1453-152	14.53	1.52	10.0	●	●	○	
TIGER 1453-152-CW	14.53	1.52	10.0	●			
TIGER 16.63-1.52 ⁽¹⁾	16.63 ⁽¹⁾	1.52	12.7	●			
TIGER 1740-200	17.40	2.00	12.7	●			

(1) 研削仕様-公差 ±0.02 適合ホルダー：GHDN/R/L...T D41頁

TIGERV

販売単位：5個

型番	寸法(mm)		PVDコーティング		超硬
	W±0.08	R±0.05	IC808	IC830	
TIGERV 1700-200-CW	17.00	2.00	●		
TIGERV 2006-152	20.06	1.52	●	●	○

適合ホルダー：THDN/R/L D41頁

FTB

販売単位：5個

型番	寸法(mm)				超微粒子超硬
	W	t	s	E	
FTB 3010	30.4	10	5.0	14.0	○
FTB 3510	35.4	10	5.0	14.0	○
FTB 4010	40.4	10	5.0	18.0	○
FTB 4510	45.4	10	5.0	18.0	○
FTB 5107	51.4	7	5.0	21.9	○

適合ホルダー：FTHN D41頁