

ヘリグリップ、ドゥーグリップ

溝入れ、多機能加工用ブレード

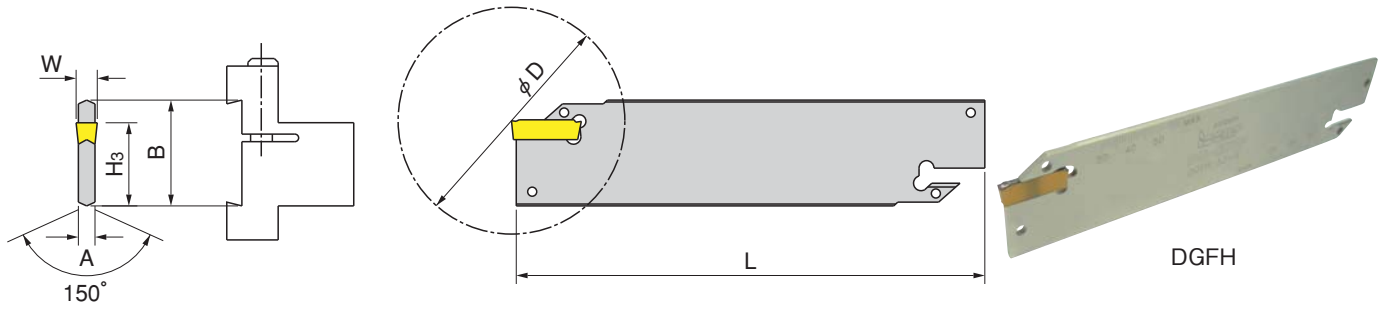
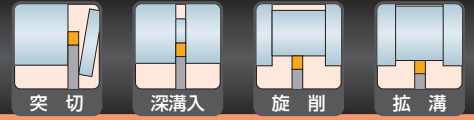

突切工具

HGFH
DGFH

型番	在庫	寸法 (mm)					*脱着レンチ	Wチップ幅	適合チップ			適合ブロック
		B	φDmax	A	L	H ₃			DG□	HG□	GRIP	
HGFH 26-3	●	26	75	2.4	110	21.4	EDG-23B	3.0	—	3002J 3003C	3002Y 3003Y 3015Y	SGTBN16-5 SGTBU〇〇-5G SGTBR/L25-6 UBHCR/L20-26
HGFH 32-3	●	32	100	2.4	150	24.8						
DGFH 26-1.4	●	26	26	1.0	110	21.4	EDG-23B	1.4	14...	—	40〇〇	SGTBN16-5 SGTBU〇〇-5G SGTBR/L25-6 UBHCR/L20-26
DGFH 26-2	●	26	36(40 ²)	1.6	110	21.4		1.0/2~2.5	10... ⁽¹⁾ /2...			
DGFH 26-3	●	26	36(40 ²)	2.4	110	21.4	EDG-23A	1.0/3.1	10... ⁽¹⁾ /31/32...	—	40〇〇	SGTBU〇〇-6G UBHCR/L〇〇-32 SGTBF〇〇-A
DGFH 26-4	●	26	80	3.2	110	21.4		4.0	40...			
DGFH 32-1.4	●	32	26	1.0	150	24.8	EDG-23B	1.4	14...	—	40〇〇	SGTBU〇〇-6G UBHCR/L〇〇-32 SGTBF〇〇-A
DGFH 32-2	●	32	36(40 ²)	1.6	150	24.8		1.0/2~2.5	10... ⁽¹⁾ /2...			
DGFH 32-3	●	32	36(40 ²)	2.4	150	24.8	EDG-33A	1.0/3.1	10... ⁽¹⁾ /31/32...	—	40〇〇	SGTBU〇〇-8M
DGFH 32-4	●	32	100	3.2	150	24.8			4.0			
DGFH 32-5	●	32	120	4.0	150	24.8		5.0	50...	—	50〇〇	SGTBU〇〇-8M
DGFH 32-6	●	32	120	5.2	150	24.8		6.0/6.35	60.../63...			
DGFH 45-3	○	45	36(60 ²)	2.4	225	38.0	EDG-33A	3.0/3.1	30/31/32...	—	40〇〇	SGTBU〇〇-8M
DGFH 45-4	●	45	160	3.2	225	38.0			4.0			
DGFH 45-5	●	45	160	4.0	225	38.0		5.0	50...	—	50〇〇	SGTBU〇〇-8M
DGFH 45-6	●	45	160	5.2	225	38.0		6.0/6.35	60.../63...			

W≥4mmのDGFHブレードにヘリグリップチップ(GRIP)が装着出来ます。

*脱着レンチEDGは付属していません。別途ご注文下さい。

適合チップはC9~C11頁をご参照下さい。

ツールブロックはD58~D60頁をご参照下さい。

高圧クーラント対応ホルダーはF19頁をご参照下さい。

●新開発クランプ方式

新開発クランプ方式は、通常は狭くなっている上あごを、レンチ(EDG23A・B/33A)で強制的に拡げてチップを差し込みクランプします。圧入しないためブレードの摩耗が少なく寿命が延長されます。常に一定の力でクランプする為、安定加工が出来ます。

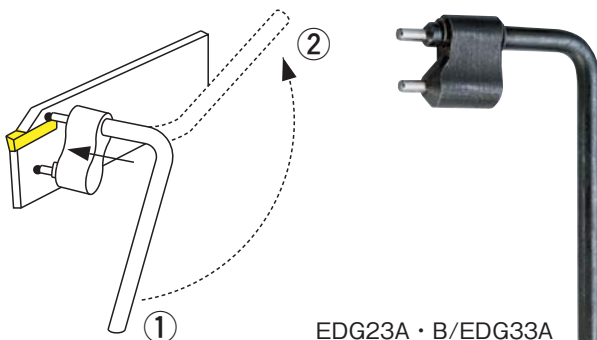

EDG23A・B/EDG33A

■使用例 (ドゥーグリップ)

	イスカル	従来工具
チップ	DGN3102C IC354	3mm巾1コーナー CVD
寿命(個/刃)	600	300
V(m/min)	100	100
f(mm/rev)	0.12	0.07

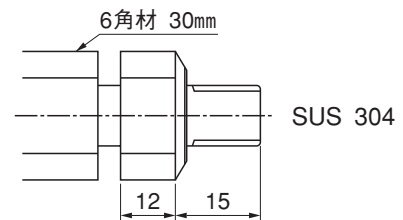

(1) 1mmチップ使用時は、C11頁使用上の注意をご参照下さい。

(2) () 内数値の加工を行うには、1コーナー使いチップ (DGNM) の使用、又は、2コーナー使いチップから1コーナー使いチップに追加加工が必要です。