

外径加工用ホルダー（スクリークランプ）

SVJCR/L、SVVCN、SVXCR/L
SRGCR/L、SRDCN

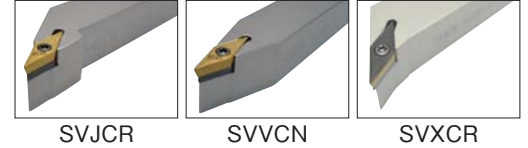
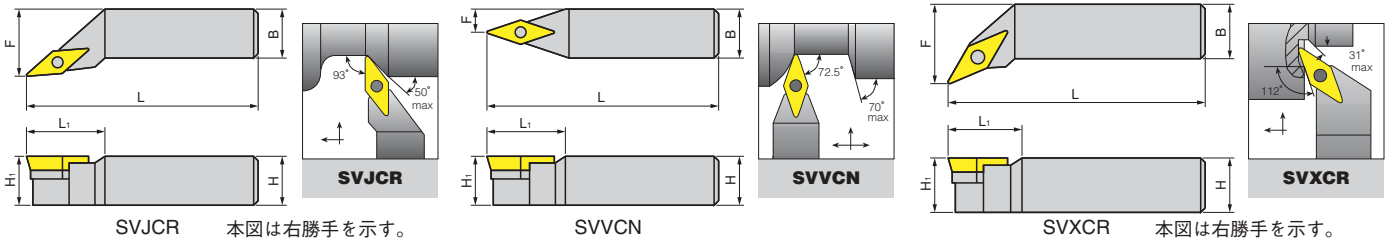

- SVJCR/L
- SVVCN
- SVXCR/L

型番	在庫		寸法(mm)					付属品					適合チップ
								シート	シートスクリュー	レンチ	トルクスキー	チップスクリュー	
								R	L	H=H ₁	B	L	
SVJCR/L 2020K-16	●	○	20	20	125	35	25.0	TVC 3-1	SR TC-3	HW 2.5	T-15/5	SR 16-236P	VCMT1604- VCGT1604-
SVJCR/L 2525M-16	●	●	25	25	150	34	32.0						
SVVCN 2020K-16	○	○	20	20	125	34	10.0						
SVVCN 2525M-16	●	●	25	25	150	34	12.5						
SVXCR/L 2020K-16	●	●	20	20	125	25	25.0						
SVXCR/L 2525M-16	●	●	25	25	150	30	32.0						

適合チップはA45頁をご参照下さい。

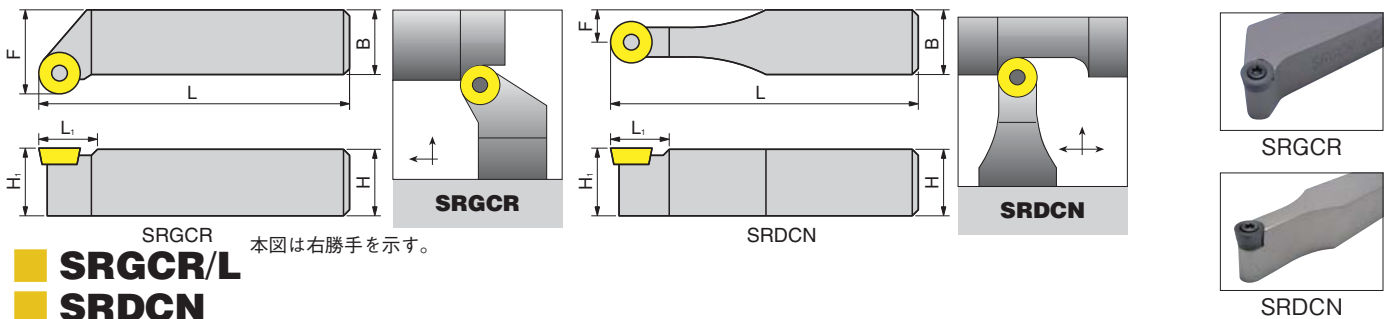

- SRGCR/L
- SRDCN

型番	在庫		寸法(mm)					付属品					適合チップ
								シート	シートスクリュー	レンチ	トルクスキー	チップスクリュー	
								R	L	H=H ₁	B	L	
SRGCR/L 1616H-08	○	○	16	16	100	11	20.0	TRC 4-0	SR TC-4 ⁽¹⁾	HW 3.0 ⁽¹⁾	T-8/5	SR 14-513	RCOT0803M0
SRGCR/L 2020K-10	●	○	20	20	125	14	25.0				T-15/5	SR 16-236	RCOT10T3M0
SRGCR/L 2525M-12	●	●	25	25	150	18	32.0				T-20/5	SR 16-212 ⁽¹⁾	RCOT1204M0
SRGCR/L 2525M-16	○	○	25	25	150	20	32.0				T-20/5	SR 16-212	RCOT1606M0
SRGCR/L 3232P-20	○	○	32	32	170	25	40.0				T-20/5	SR 14-519	RCOT2006M0
SRDCN 1616H-08	●	●	16	16	100	16	8.0				T-8/5	SR 14-513	RCOT0803M0
SRDCN 2020K-10	●	●	20	20	125	20	10.0	T-15/5	SR 16-236	RCOT10T3M0			
SRDCN 2525M-12	●	●	25	25	150	25	12.5	TRC 4-0	SR TC-4 ⁽¹⁾	HW 3.0 ⁽¹⁾	T-20/5	SR 16-212 ⁽¹⁾	RCOT1204M0
SRDCN 3225P-12	○	○	32	25	170	25	12.5				T-20/5	SR 16-212	RCOT1606M0
SRDCN 3225P-16	○	○	32	25	170	32	12.5				T-20/5	SR 16-212	RCOT1606M0
SRDCN 3232P-20	○	○	32	32	170	32	16.0				T-20/5 + SWG-T SHORT	SR 14-519	RCOT2006M0

(1) RCMT1204MO-14S取付時、SR TC-4S、HW2.5、SR16-236、T-15/5利用
高圧クーラント対応ホルダーは、F9頁をご参照下さい。

適合チップはA47頁をご参照下さい。